

espiro

Fuel Pro

PL | Wózek spacerowy
EN | Stroller
SK | Športový kočík
RU | Прогулочная коляска
DE | Buggy
UA | Дитяча прогулянка
HU | Sport babakocsi
BG | Лятна количка
CZ | Sportovní kočárek

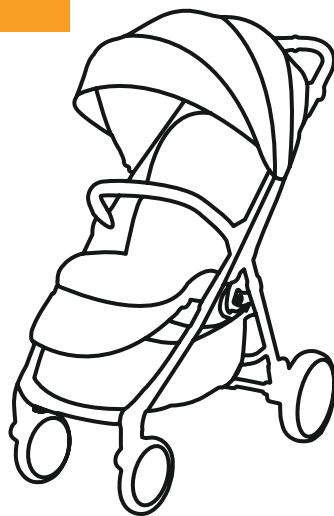

User manual

PL | Instrukcja obsługi
EN | User manual
SK | Návod na obsluhu
RU | Инструкция по эксплуатации
DE | Bedienungsanleitung
UA | Інструкція з експлуатації
HU | Hasznaláti útmutató
BG | Инструкция за експлоатация
CZ | Návod k použití

www.espiro.pl

1

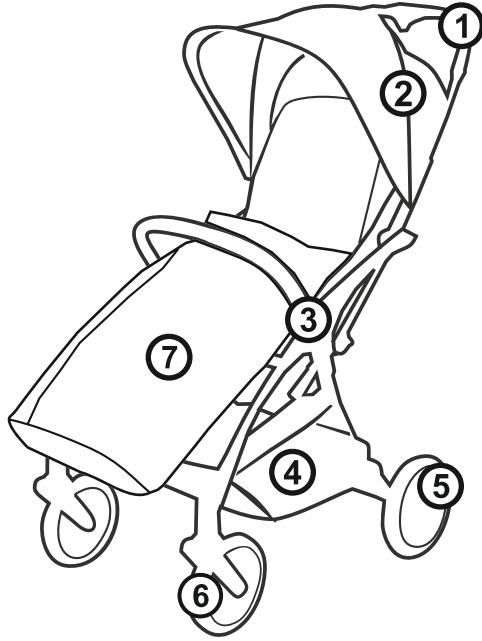

2

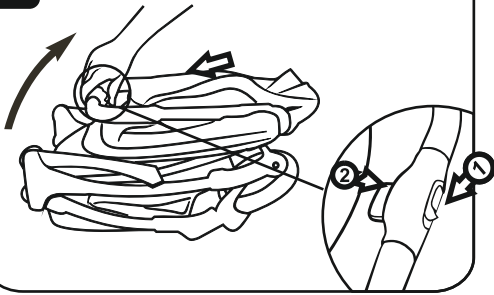

3

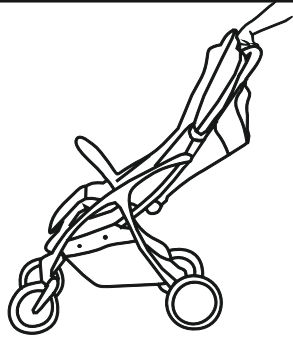

4

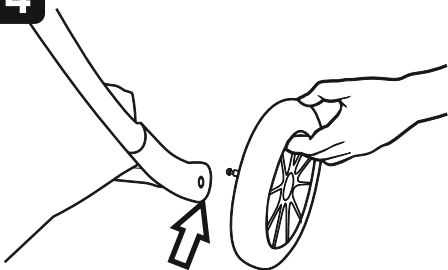

5

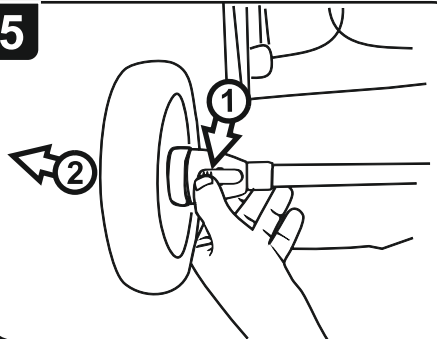

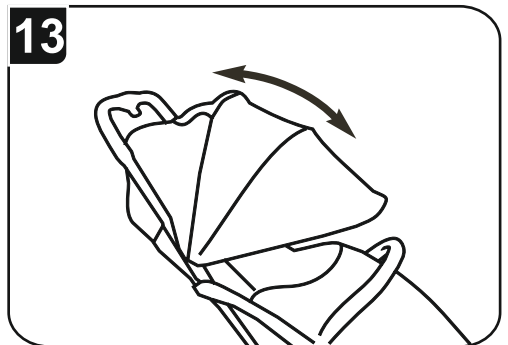
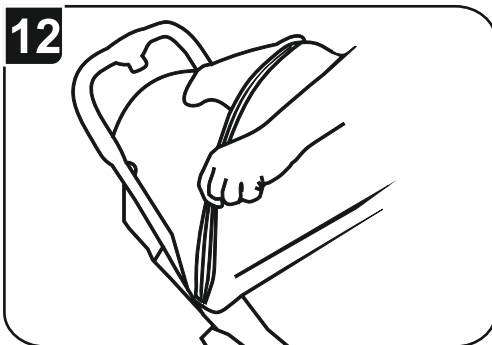
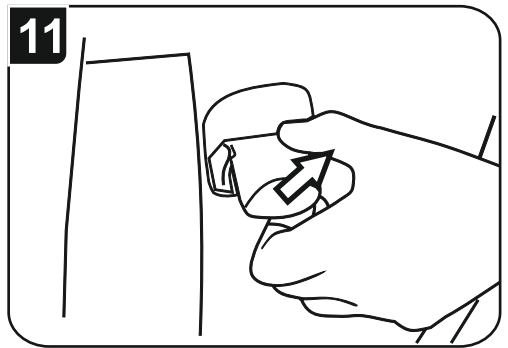
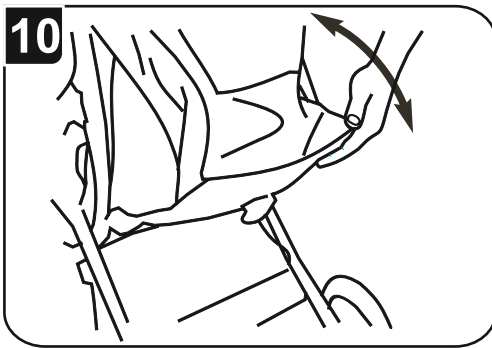
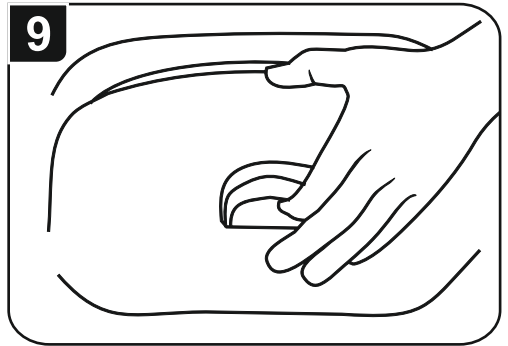
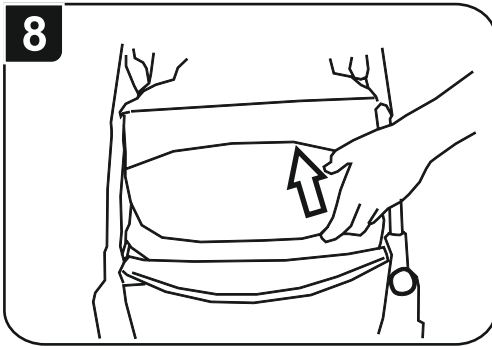
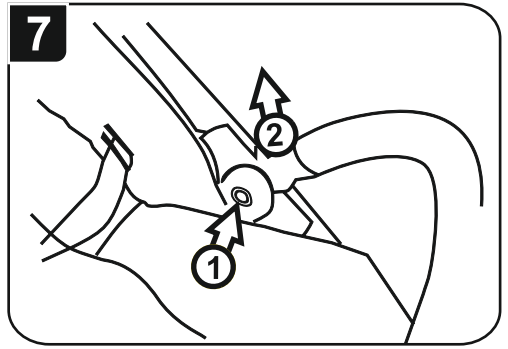
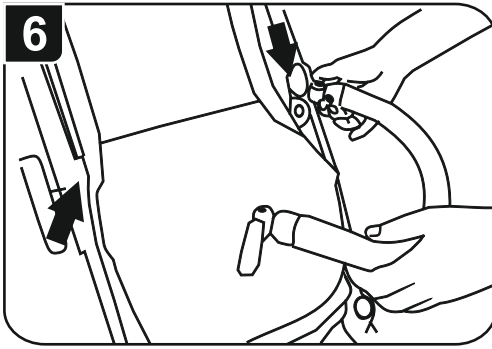

14

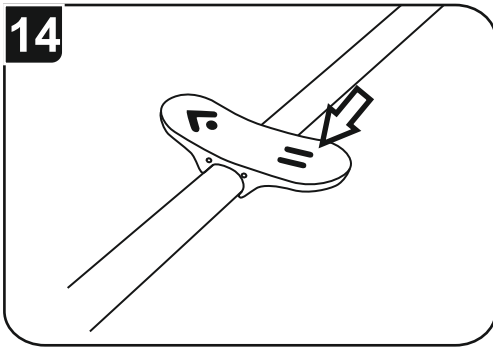

15

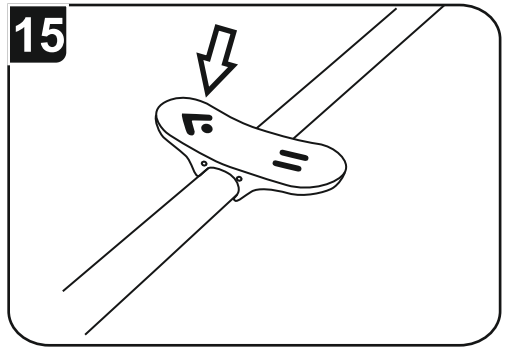

16

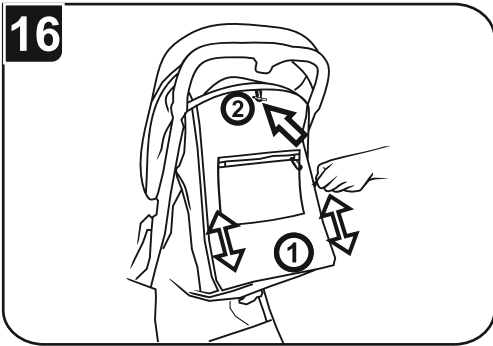

17

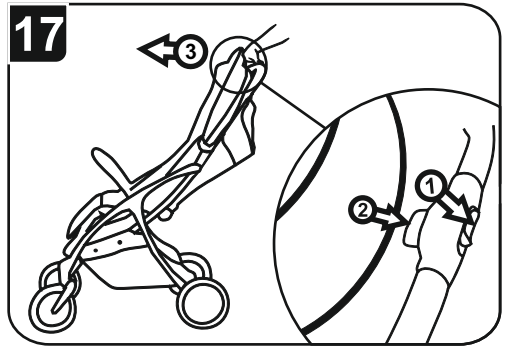

18

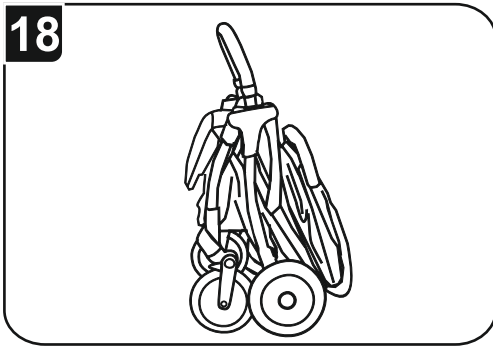

19

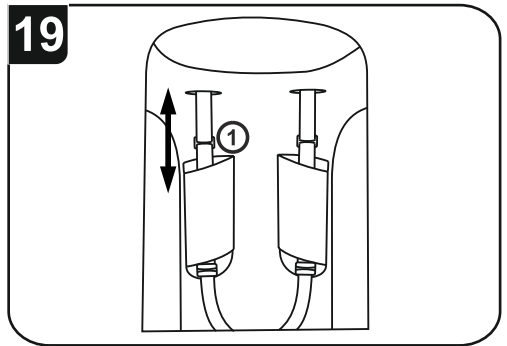

20

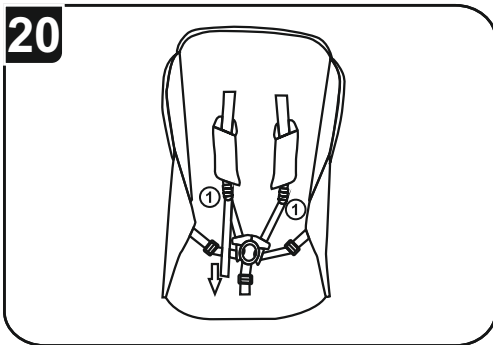

21

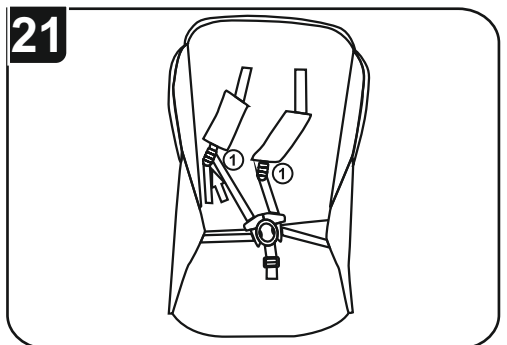

22

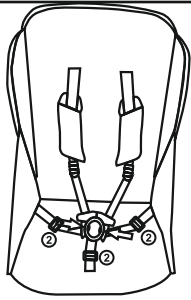

23

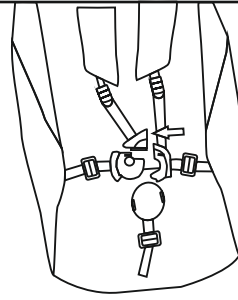

24

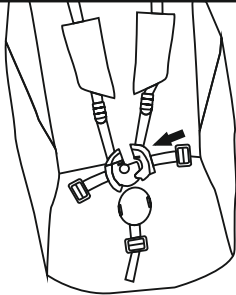

25

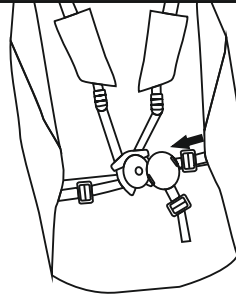

26

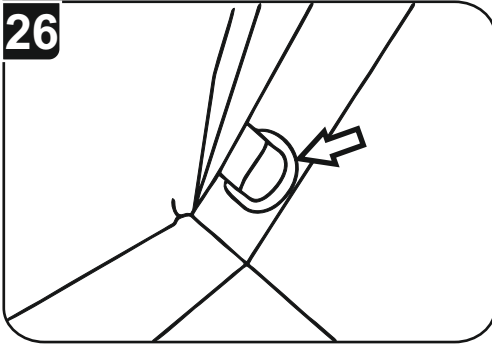

27

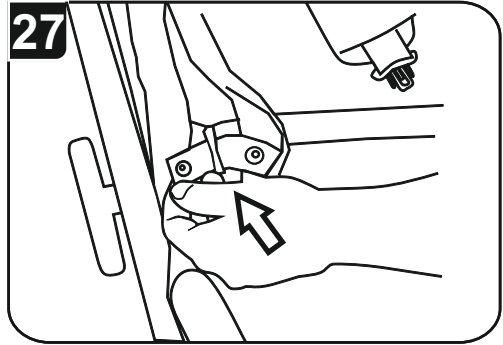

28

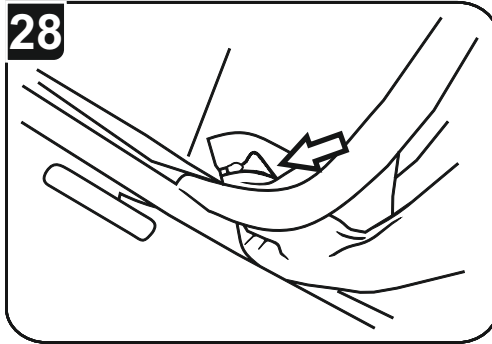

29

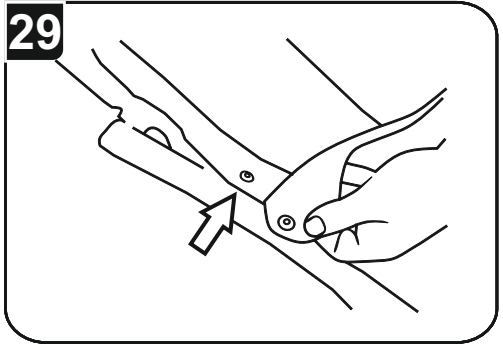

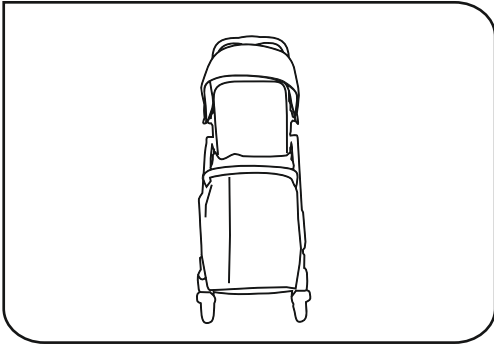

TOREBKI ZE ŚRODKIEM OSUSZAJĄCYM



- PL** Torebki ze środkiem osuszającym wewnątrz. Nie jeść. Wyrzucić po rozpakowaniu produktu.
- GB** Silica gel packets inside. Do not swallow. Discard after unwrapping the product.
- DE** Taschen mit Trockenmittel im Inneren. Nicht essen. Entsorgen nach dem Auspacken des Produkts.
- CZ** Sáčky s vysoušecím prostředkem uvnitř. Nejezte. Vyhodte po rozbalení výrobku.
- SK** Sáčky s vysušacím vreckom vo vnútri. Nejedzte. Zlikvidujte po vybalení výrobku.
- RU** Сумки с осушителем внутри. Не употребляйте в пищу. Выбросить после распаковки продукта.
- UA** Сумки з осушувачем всередині. Не вживати в їжу. Викинути після розпакування продукту.
- RO** Pungi cu desicant. A nu se consuma. Aruncați pungile după despachetarea produsului.
- HU** Zacsók víztaszító belső béléssel. Nem ehető. A termék kicsomagolása után kidobandó.
- BG** Чанти с изсушител вътре. Да не се яде. След разопаковане на продукта – да се изхвърли.
- ES** Bolsas absorbentes de humedad. No ingerir. Desechar después de envolver el producto.
- FR** Ces sachets contiennent un produit déshydratant. Ne pas ingérer. Jeter après déballage du produit.
- IT** Bustine disidratanti con silica gel. Non ingerire. Gettare dopo il disimballo del prodotto.
- SE** Påsar med torkmedel inuti. Ät ej. Släng efter uppäckning av produkten.
- RS** Kесе са са sredstvom за сушење unutrašnjosti. Nemojte jesti! Bacite kesicu nakon raspakivanja proizvoda.

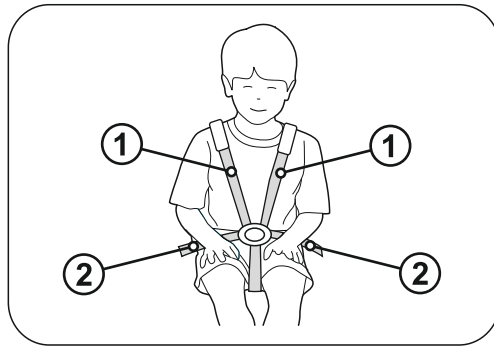

- PL** UWAGA! Prawidłowo przeprowadzone pasy naramienne (1) powinny przechodzić nieco powyżej ramion dziecka, a pasy biodrowe (2) powinny mocno przytrzymywać miednicę dziecka. Pasy nie mogą być poskręcane.
- EN** ATTENTION! Correctly mounted shoulder straps (1) should be located slightly above the child's shoulders, and the hip straps (2) should tightly hold the child's pelvis. Straps cannot be twisted
- DE** WICHTIGER HINWEIS! Korrekt geführte Schultergurte (1) sollten etwas über den Schultern des Kindes verlaufen und Hüftgurte (2) sollten das Becken des Kindes fest halten. Die Gurte dürfen nicht verdreht werden.
- CZ** Upozornění! Správně vedené ramenní pásy (1) musí probíhat nad rameny dítěte a bederní pásy (2) musí pevně přiléhat k pánvi dítěte. Pásy nesmí být překroucené.
- SK** UPOZORNENIE! Správne vedené ramenné pásy (1) musia prechádzať mierne nad ramenami dieťaťa, a bedrové pásy (2) musia pevne zachytávať panvu dieťaťa. Pásy nesmú byť skrútené.
- RU** ВНИМАНИЕ! Правильно установленные плечевые ремни (1) должны проходить чуть выше плеч ребенка, а поясные ремни (2) должны надежно удерживать таз ребенка. Ремни не могут быть перекрученными.
- UA** УВАГА! Правильно встановлені плечові ремені (1) повинні проходити трохи вище плечей дитини, а поясні ремені (2) повинні надійно утримувати таз дитини. Ремені не можуть бути перекручені.
- RO** ATENȚIE! Centurile pentru brațe, corect introduse, (1) ar trebui să fie poziționate ușor mai sus de brațele copilului, iar centurile pentru șolduri (2) ar trebui să fixeze bine bazinul copilului. Centurile nu pot fi răsucite.
- HU** FIGYELEM! A megfelelően vezetett vállpántnak (1) némileg a gyermek válla felett kell elmennie, míg a derékpántnak (2) erőteljesen kell fognia a gyermek medencéjét. Az övek nem lehetnek összecsavarodva.
- BG** ВНИМАНИЕ! Правилно монтираните раменни колани (1) трябва да преминават малко над раменете на детето, а бедрените колани (2) трябва здраво да придържат таза на детето. Коланите не трябва да бъдат усукани.
- ES** ¡ATENCIÓN! Los tirantes correctamente colocados (1) deberán pasar un poco por encima de los hombros del niño y los cinturones de la cadera (2) deberán sujetar con fuerza la pelvis del niño. Los cinturones no pueden estar enrollados.
- EE** ETTEVAATUST! Õigesti kinnitatud õlarihmad (1) peavad paiknema lapse õlgadest veidi ülevalpool; puusarihmad (2) peavad tugevalt lapse vaagnat hoidma. Rihmad ei tohi olla keerdus.
- LT** DĖMESIO! Teisingai prisegti pečių saugos diržai (1) turi eiti virš vaiko pečių, o juosmens diržai (2) turi stipriai laikyti vaiko juosmenį. Diržai negali būti susukti.
- LV** UZMANĪBU! Pareizi piestiprinātām plecu siksnām (1) vajadzētu būt nedaudz virs bērna pleciem, un gurnu siksnām (2) stingri turēt bērna gurnus. Siksnām nav jābūt sagrieztām.
- SI** POZOR! Pravilno nameščeni naramni pasovi (1) naj segajo nekoliko nad otrokova ramena, spodnji pasovi (2) pa morajo trdno držati otrokovo medenico. Pasovi ne smejo biti zviti.

SZANOWNI RODZICE

Gratulujemy Państwu zakupu wózka spacerowego **FUEL PRO** firmy

BDG PRODUKCJA SP. Z O.O. Podróż Państwa dziecka będzie w nim z pewnością bezpieczna, komfortowa i przyjemna.

WAŻNE! PRZECZYTAJ UWAŻNIE I ZACHOWAJ NA PRZYSZŁOŚĆ JAKO ODNIESIENIE

1. ELEMENTY SKŁADOWE WÓZKA

1. Stelaż wózka z tapicerką
2. Budka
3. Barierka
4. Koszyk
5. Koło tylne – 2 sztuki
6. Koło przednie – 2 sztuki

ROZKŁADANIE WÓZKA

2. Odblokuj wózek przesuwając w prawo blokadę przycisku składania (1) następnie wciśnij przycisk składania wózka (2).
3. Rozłóż wózek pociągając za uchwyt do góry, aż do zablokowania zamków z obydwu stron.

UWAGA: Upewnij się, że wózek został poprawnie rozłożony.

MONTAŻ KÓŁ TYLNYCH

4. Wsuń tylne koło w piastę, aż do zablokowania. Upewnij się, że koło jest właściwie zablokowane

DEMONTAŻ KÓŁ TYLNYCH

5. Wciśnij przycisk blokady (1) i jednocześnie wysuń tylne koło z piasty (2)

BARIERKA

6. Aby zamontować barierkę, wsuń ją w plastikowe uchwyty znajdujące się po boku stelaża wózka aż usłyszysz klęknienie blokady. Powtórz czynność z drugiej strony. Upewnij się, że barierka została prawidłowo zablokowana przed wysunięciem.
7. W celu wypięcia barierki, wciśnij przycisk blokady (1) i następnie wysuń ją z uchwytów w stelażu wózka (2)

REGULACJA PODNÓŻKA

8. W celu podniesienia podnóżka unieś jego koniec.
9. W celu opuszczenia podnóżka przesun uchwyt blokady, następnie opuść podnóżek.

REGULACJA OPARCIA

10. W celu podniesienia oparcia przesun je w wybrane położenie.
11. W celu opuszczenia oparcia unieś uchwyt blokady jednocześnie przesun oparcie w wybrane położenie

OBSŁUGA BUDKI

Budka posiada dodatkowe pozycje, które można zablokować suwakiem.

12. W celu powiększenia budki odepnij suwak.
13. W celu zmiany położenia budki chwyć za jej szczyt i ustaw w wybranej pozycji.

URZĄDZENIE DO PARKOWANIA (hamulec)

14. Naciśnij stopą przycisk urządzenia do parkowania aby zablokować tylne koła.
15. Naciśnij stopą przycisk urządzenia do parkowania, aby odblokować tylne koła.

WENTYLACJA

16. Odsuń suwaki wentylacji (1). Zroluj materiał i przytnij do górnej krawędzi budki (2)

SKŁADANIE WÓZKA

UWAGA: wózek wyposażony jest w system automatycznego składania.

17. Przesuń w prawo blokadę przycisku składania (1) i następnie wciśnij przycisk składania (2). Jednocześnie pchnij uchwyt prowadnicy do przodu (3).
18. Wózek złoży się samoczynnie.

OBSŁUGA PASÓW NARAMIENNYCH.

19. Ustaw sprzączki pasów na odpowiedniej wysokości przesuwając je po taśmach (górną/dół).
20. Wysuń wolny koniec pasa w celu skasowania luzu.
21. Pociągnij klamrę (2), w celu złuzowania napięcia pasów naramiennych. Dopasuj długości pasów lędźwiowych i krokowego za pomocą sprzączek (3)

OBSŁUGA KLAMRY.

22. Wózek wyposażony jest w klamrę magnetyczną. W celu odpięcia klamry wciśnij jednocześnie dwa przyciski klamry znajdujące się po obu stronach i odsuń przednią część od tylnej.

ZAPINANIE KLAMRY

23. Wsuń mocowanie pasa w tylną część klamry. Powtórz czynność z drugiej strony.
 24. Złącz dwie części klamry.
 25. Przyłóż przednią część klamry do tylnej, aż usłyszysz kliknięcie.
- Sprawdź czy klamra jest poprawnie zapięta.**

MONTAŻ PASÓW BEZPIECZEŃSTWA

UWAGA: przed zapięciem dziecka zawsze upewnij się, że pasy zostały prawidłowo zamocowane.

26. W celu użycia dodatkowej uprząży, zamocuj ją na plastikowych pierścieniach znajdujących się po obu stronach siedziska.

WKŁADKA

27. Umieść wkładkę na siedzisku wózka. Przetnij pasy przez otwory znajdujące się we wkładce.

POKROWIEC

28. Nasuń pokrowiec na podnózek i przymocuj go do wkładki za pomocą suwaka.
29. Zamocuj napami bo obu stronach siedziska.

W celu wymontowania wkładki/pokrowca postępuj w odwrotnej kolejności.

! CZYSZCZENIE I OBSŁUGA

Części wózka wykonane z tworzywa sztucznego oraz pasy można czyścić za pomocą miękkiej, wilgotnej ściereczki. Nie należy stosować agresywnych środków piorących.

Części metalowe wycieraj suchą szmatką, usuwając kurz i wodę. W przypadku zabłocenia lub po jeździe w okresie zimowym konserwuj je używając preparatów o właściwościach smarnych

Instrukcja czyszczenia tapicerki: czyścić przy użyciu ściereczki z delikatnym detergentem, nie namaczać, nie wirować, suszyć rozłożone.

Okresowo sprawdzaj luzy śrub i wymieniaj uszkodzone części. Smaruj elementy jezdne tj. piasty kół, osie najlepiej używając popularnych preparatów np. smar silikonowy, szczególnie po jeździe w terenie piaszczystym lub w okresie zimowym. Agresywne środki mogą spowodować korozję. Pamiętaj również o konserwacji wszystkich elementów metalowych.

! OSTRZEŻENIE

WAŻNE! PRZECZYTAJ UWAŻNIE I ZACHOWAJ NA PRZYSZŁOŚĆ JAKO ODNIESIENIE

- OSTRZEŻENIE Nigdy nie zostawiaj dziecka bez opieki
- OSTRZEŻENIE Upewnij się przed użyciem, czy wszystkie urządzenia blokujące są włączone
- OSTRZEŻENIE Aby uniknąć obrażeń, upewnij się, czy dziecko jest odsunięte kiedy rozkłada się lub składa niniejszy wyrób
- OSTRZEŻENIE Nie pozwalaj dziecku bawić się tym wyrobem
- OSTRZEŻENIE To siedzisko nie jest odpowiednie dla dzieci w wieku poniżej 6. miesiąca życia
- OSTRZEŻENIE Zawsze używaj systemu zapieć
- OSTRZEŻENIE Sprawdź, czy urządzenia mocujące gondolę lub siedzisko lub fotelik samochodowy są prawidłowo załączone przed użyciem
- OSTRZEŻENIE Niniejszy wyrób nie jest odpowiedni do biegania ani jazdy na rolkach
- Maksymalna masa i wiek dziecka, dla którego przeznaczony jest wózek: 22kg lub 4 lata, cokolwiek nastąpi pierwsze

- Urządzenie do parkowania (hamulec) powinien być włączony, gdy wkłada się lub wyjmuje dziecko – Zawsze gdy parkujesz wózek zablokuj hamulec (urządzenie do parkowania)–
- Maksymalne obciążenie koszyka wynosi 3kg
- Maksymalne obciążenie kieszeni budki/gondoli wynosi 0,3kg
- Jakiegokolwiek obciążenie dołączone do uchwytu i/lub tylnej strony oparcia i/lub boków wózka będzie wpływać na stateczność wózka
- Nie wieszaj toreb do tego nie przystosowanych oraz innych niż zalecane przez producenta na prowadnicach wózka – Jest to niebezpieczne oraz może prowadzić do uszkodzenia wózka.
- Ten wózek został zaprojektowany do użytkowania go przez jedno dziecko.
- Akcesoria które nie są zaakceptowane przez producenta nie powinny być użytkowane. Używaj tylko części zamiennych dostarczonych lub zalecanych przez producenta.
- Nie używać dodatkowych platform dołączanych do wózka.
- W przypadku wykrycia jakichkolwiek usterek nie używaj produktu oraz skontaktuj się z serwisem BDG PRODUKCJA SP. Z O.O. lub sprzedawcą.
- Nigdy nie wjeżdżaj ani nie zjeżdżaj wózkiem po schodach (również po płozach), szczególnie gdy znajduje się w nim dziecko – może to spowodować poważne obrażenia dziecka i uszkodzenia wózka.
- Bujanie wózka może osłabić jego konstrukcję i prowadzić do uszkodzenia.
- Nigdy nie podnoś lub przenoś produktu z dzieckiem w środku.
- Przed użyciem wózka zawsze upewnij się, że mechanizmy składania zostały zablokowane (jest on prawidłowo rozłożony i zablokowany).
- Zawsze montuj wszystkie elementy ochronne i zabezpieczające wózka zgodnie z instrukcją
- Okresowo sprawdzaj, czy wszystkie elementy wózka są sprawne i bezpieczne, w szczególności prawidłowość mocowania siedziska i gondoli i fotelika samochodowego do podwozia.
- Przy składaniu i rozkładaniu wózka, a także podczas regulacji oparcia, rączki lub innych elementów wózka, uważaj na bezpieczeństwo części ciała Twojego oraz dziecka.
- Wózek przeznaczony jest do jazdy do przodu.
- BDG PRODUKCJA SP Z O.O. nie ponosi odpowiedzialności za szkody wyrządzone w mieniu lub na osobach na skutek montażu oraz używania przedmiotowego produktu niezgodnie ze wskazaniami i zaleceniami producenta zawartymi w instrukcji obsługi.

– Należy używać wyłącznie elementów dostarczonych lub rekomendowanych przez producenta/dystrybutora.

Instrukcja czyszczenia tapicerki: - Czyścić przy użyciu ściereczki z delikatnym detergentem, nie namaczać, nie wirować, suszyć rozłożone.

– Miej świadomość ryzyka, jakie niesie ze sobą umieszczenie produktu w pobliżu otwartych źródeł ognia i innych źródeł wysokich temperatur.

– Konstrukcja wózka wyposażona jest w regulowany podnózek. Podczas samodzielnego wsiadania i wysiadania dziecka z wózka podnózek należy ustawić w najniższym położeniu.

– Siedzisko wózka służy do przewożenia dziecka w pozycji siedzącej – nie pozwól dziecku stawać na nim – może to stwarzać zagrożenie dla dziecka.

– Podczas przenoszenia wózka trzymaj za jego stelaż. W przypadku przenoszenia siedziska trzymaj za jego boczne uchwyty. W przypadku przenoszenia gondoli, trzymaj za szczyt uchwyty gondoli (uchwyt powinien być zablokowany w pozycji pionowej do podłoża)

– Zawsze podjeżdżaj pod krawężniki, progi i inne przeszkody dwoma kołami tej samej osi jednocześnie działając siłą na prowadnicę wózka. Jeżeli podjeżdżasz przednimi kołami – prowadnicę wózka należy nacisnąć w dół co spowoduje uniesienie kół przednich ponad przeszkodę. W przypadku podjeżdżania tylnymi kołami – prowadnicę wózka należy unieść co spowoduje uniesienie kół tylnych. Niestosowanie się do tych zasad może prowadzić do uszkodzenia wózka lub stwarzać niebezpieczeństwo dla podróżującego w nim dziecka, co w konsekwencji może prowadzić do wywrócenia wózka z dzieckiem.

– Za bezpieczeństwo dziecka odpowiedzialny jest jego opiekun (osoba prowadząca wózek).

– Podczas zmiany położenia oparcia siedziska, zwróć uwagę na rączki i głowę dziecka.

– W przypadku zmiany położenia siedziska lub wysokości pasów – zawsze dopasuj ich długość do ciała dziecka, a także sprawdź poprawność działania sprzączki.

– Producent nie ponosi odpowiedzialności za montowanie na stelażu fotelików przez niego nie zaakceptowanych.

– Przed umieszczeniem dziecka w wózku zawsze sprawdzaj czy wewnątrz nie znajdują się luźne małe przedmioty, które na skutek połknięcia mogą spowodować zadławienie lub uduszenie się dziecka.

- Nigdy nie użytkuj wózka bez zamocowanej barierki.
- Nigdy nie rozkładaj ani składaj wózka, jeżeli w pobliżu znajduje się dziecko.
- Zawsze używaj hamulca parkingowego gdy dziecko jest wkładane i wyjmowane z wózka.
- Nigdy nie zmieniaj kierunku jazdy siedziska jeżeli znajduje się w nim dziecko. Dotyczy wózków wyposażonych w siedziska z możliwością zmiany kierunku jazdy.
- Dołączone do produktu podkładki służą do zniwelowania luzów pomiędzy osią zestawu koła przedniego a piastą. Podkładki przechowuj z dala od dzieci – ryzyko poślizgnięcia.

FOLIA PRZECIWDESZCZOWA

UWAGA: Produkt nie jest zabawką – nie pozwalaj dziecku bawić się nim. Trzymaj z dala od ognia.

Trzymaj z dala od dziecka. Przy przyłożeniu do nosa lub ust istnieje ryzyko uduszenia.

Produkt powinien być używany wyłącznie pod nadzorem osoby dorosłej.

Gdy osłona nie jest używana należy ją przechowywać w miejscu niedostępnym dla dziecka.

Folie należy używać wyłącznie w celu ochrony przed deszczem lub śniegiem. Osłony nie wolno używać w dni upalne lub przy słonecznej pogodzie.

Po założeniu sprawdzaj czy folia nie powoduje dyskomfortu dla dziecka.

Podczas użytkowania folii sukcesywnie otwieraj suwak lub okno wentylacyjne w celu dostarczenia świeżego powietrza do wnętrza wózka/gondoli.

DEAR PARENTS

Congratulations on your purchase of **FUEL PRO** stroller manufactured by the company **BDG PRODUKCJA SP. Z O.O.** Journey in this stroller will be safe, comfort and enjoyable.

Important – Read carefully and keep for future reference

Your child's safety may be threatened if you do not follow these instructions!

1. ELEMENTS OF THE STROLLER

1. Stroller frame with upholstery 2. Can pcs 6. Front wheel – 2 pcs 7. Footmuffopy 3. Bumper bar 4. Basket 5. Rear wheel – 2

UNFOLDING THE STROLLER

2. Unlock the stroller by moving the locking mechanism of the folding button to the right (1) and press the folding mechanism of the stroller (2).
3. Unfold the stroller pulling the handle up until locks on both sides of the stroller are locked in place.

NOTE: Make sure the stroller is properly unfolded.

ASSEMBLY OF THE REAR WHEELS

4. Insert the rear wheel onto the hub until it is locked in place. Make sure the wheel is properly secured.

DISASSEMBLY OF THE REAR WHEELS

5. Press the button of the locking mechanism (1) and simultaneously take the front wheel off the hub (2).

BUMPER BAR

6. To assemble the bumper bar, insert it into plastic openings on both sides of the stroller frame until you hear the sound of the locking mechanism. Repeat on the other side. Make sure the bumper bar is properly secured against sliding out.

7. To detach the bumper bar, press the button of locking mechanism (1) and detach it from the openings in the stroller frame (2)

FOOTREST ADJUSTMENT

8. To lift the footrest, lift its end part.

9. To lower the footrest, move the handle of the locking mechanism and lower the footrest.

BACKREST ADJUSTMENT

10. To lift the backrest, move it to the required position.

11. To lower the backrest, lift the handle of the locking mechanism and move the backrest to desired position.

CANOPY MANUAL

It is possible to adjust the position of the canopy by locking it in a place with a zipper.

12. To enlarge the canopy, unzip the zipper.

13. To change the position of the canopy, hold its top part and adjust it to the required position.

PARKING DEVICE (brake)

- 14. Press the break pedal with the foot to lock the rear wheels.
- 15. Press the break pedal with the foot to unlock the rear wheels.

VENTILATION

- 16. Remove the zippers from the ventilation (1). Roll the fabric and attach it to the upper edge of the canopy (2)

FOLDING THE STROLLER

NOTE: the stroller is equipped with the automatic folding mechanism.

- 17. Move the locking mechanism of the folding button to the right (1) and press the folding mechanism (2). Push the handle forward at the same time (3).
- 18. The stroller will fold automatically.

SHOULDER STRAPS ADJUSTMENT

- 19. Adjust the belt buckles to the correct height by sliding the buckles on the straps (up and down).
- 20. Pull out the free end of the strap to remove any loose part.
- 21. Pull the fastener (3) to loosen the tension of the shoulder straps. Adjust the length of the hips and crotch straps using the fasteners (4)

BUCKLE MANUAL

- 22. The stroller is equipped with a magnetic buckle. To unbuckle the buckle, press both buttons of the buckle located on both sides at the same time and remove one part from the other one.

HOW TO LOCK THE BUCKLE

- 23. Insert the strap fastening mechanism in the back part of the buckle. Repeat on the other side.
- 24. Attach two parts of the buckle with one other.
- 25. Attach the front part of the buckle with the back part until you hear the clicking sound.

Check if the buckle is properly locked in place.

ASSEMBLY OF THE SAFETY BELTS

NOTE: Before locking the child with the seat belts, make sure that the seat belts are properly assembled.

- 26. To use an additional harness, fix it on plastic rings located on both sides of the seat unit.

INSERT

- 27. Place the insert on the seat stroller. Insert the straps through the openings in the insert.

COVER

- 28. Insert the cover on the footrest and attach it to the insert with a zipper
- 29. Attach it with press studs on both sides of the seat unit.

To disassemble the insert/cover, proceed in reverse order.

CLEANING AND OPERATION

Plastic parts of the stroller and the belts can be cleaned with a soft, damp cloth. Do not use strong washing agents.

Clean metal parts with a dry cloth, removing dust and water. If muddy or after driving in the winter, maintain with a lubricating product.

Upholstery cleaning manual: - Clean using a cloth with mild cleaning agent, do not wet it, do not whirl, dry unfolded.

Periodically check bolt clearances and replace damaged parts. Lubricate running gear components, i.e. wheel hubs, axles, preferably using a common preparation e.g. silicone grease, especially after driving on sandy terrain or in winter. Aggressive agents can cause corrosion. Remember to maintain all metal components as well.

WARNING

IMPORTANT! READ CAREFULLY AND KEEP IT FOR FUTURE REFERENCE

- WARNING Never leave your child unattended.
- WARNING Make sure that all the locking devices are engaged before use
- WARNING To avoid injuries, make sure the child is kept at distance when the product is being unfolded or folded.
- WARNING Do not allow the child to play with the product
- WARNING This seat unit is not intended for children aged below 6 months.
- WARNING Always use the harness system.
- WARNING Check if the fixing mechanisms of the carrycot, the seat unit or the car seat are properly fixed before use.
- WARNING This product is not intended for running or rollerblading.
- Maximum weight and age of child using the stroller: 22 kg or 4 years, whichever occur first
- Parking device (brake) should be activated when putting the child in or taking the child out of the stroller - Always lock the brake (parking device) when parking the stroller -
- Maximum load of the basket is 3 kg.
- Maximum load of pocket of the canopy/carrycot is 0.3 kg.

- Any load on the handle and/or posterior part of the backrest and/or sides of the stroller will influence stability of the stroller

- Do not hang bags on the stroller's guides which are not appropriate for hanging or bags different than recommended by the manufacturer - it is dangerous and may lead to damage to the stroller.

- This stroller is intended for use by one child.

Do not use accessories which are not approved by the manufacturer. Use only spare parts which are approved or recommended by the manufacturer.

- Do not use additional platforms attached to the stroller.

- In case any defects are found, do not use the product and contact the service of BDG PRODUKCJA SP. Z O.O. or the Seller.

- Never go down or up the stairs with the stroller (also on slides), especially with a child inside - it may lead to serious injury to the child and damage to the stroller.

- Rocking the stroller may deteriorate its structure and lead to damage.

- Never lift or move the product with the child inside it.

- Make sure folding elements are locked prior to using the stroller (that is is properly unfolded and locked in place).

- Always assemble all protective and securing elements of the stroller in compliance with instructions.

- Check periodically if all elements of the stroller are operational and safe, in particular, check if the seat unit, carrycot and the car seat are properly assembled to the chassis.

- When folding and unfolding the stroller, as well as when adjusting the backrest, handle or other elements of the stroller, keep your and your child's body parts safe.

- The stroller is intended for moving forward.

- BDG PRODUKCJA SP Z O.O. is not liable for any damage to property or injuries arising from the assembly and use of the product which is not compliant with instructions and recommendations of the manufacturer covered by this user manual.

- Use only elements supplied by or recommended by the manufacturer/distributor.

Upholstery cleaning manual: - Clean using a cloth with mild cleaning agent, do not wet it, do not whirl, dry unfolded.

- Be aware of risk connected with placing the product nearby sources of open fire and other sources of high temperatures.

- The stroller unit is equipped with the adjustable footrest. When the child get in and out of the stroller independently, the footrest should be placed in the lowest position.

- The seat of the stroller is used to carry your child in a sitting position - do not let your child stand on it - this can put your child at risk.

When carrying the stroller, hold on to its frame. When carrying the seat, hold on to its side handles. When carrying the carrycot, hold by the top of the carrycot handle (the handle should be locked upright to the ground).

Always drive up curbs, thresholds and other obstacles with two wheels on the same axle at the same time, exerting force on the stroller guide. If approaching with the front wheels - the stroller guide should be pressed downwards which will raise the front wheels above the obstacle. If approaching with the rear wheels - the stroller guide should be raised which will raise the rear wheels. Failure to do so may lead to damage to the stroller or pose a danger to the child travelling in it, resulting in the stroller and child tipping over.

- The safety of the child is the responsibility of the carer (the person driving the stroller).

- When changing the position of the seat back, pay attention to the handles and your child's head.

- When changing the position of the seat or the height of the harness straps - always adjust the length of the harness straps to your child's body and check the correct functioning of the buckle.

The manufacturer cannot be held responsible for the installation of unacceptable seats on the frame.

- Never use the stroller without attached stroller rail.

- Never unfold or fold the stroller if a child is around.

- Before placing your child in the stroller, always check that there are no loose small objects

inside which could cause choking or suffocation if swallowed.

- Never use the stroller without attached stroller rail.

- Never unfold or fold the stroller if a child is around.

- Always use the parking brake when putting the child in and out of the stroller.

- Never change the direction of travel of the seat if there is a child in it. This applies to strollers fitted with reversible seats.
- The washers included with the product are used to eliminate play between the axle of the front wheel set and the hub. Keep the washers away from children - risk of swallowing.

RAIN COVER

NOTE: The product is not a toy - do not allow the child to play with it. Keep away from fire.

Keep away from children. There is a risk of suffocation if the product is applied to the nose or mouth.

Use the product only under the supervision of an adult.

When the cover is not in use, keep it out of the child's reach.

Use the cover only for protection against rain or snow. Do not use the cover on hot or sunny days.

After mounting it on, check whether the cover does not cause discomfort to the child.

When using the cover, gradually open the zipper or ventilation window to supply fresh air inside the stroller/carrycot.

VÁŽENÍ RODIČIA!

Ďakujeme, že ste si zakúpili detský kočík **FUEL PRO** od firmy **BDG PRODUKCJA SP. Z O.O.**
Používanie kočíka bude pre Vaše dieťaťa príjemné, pohodlné a bezpečné.

Dôležité – Pred použitím prečítajte pozorne tento návod a uschovajte ho pre budúcu potrebu

Bezpečnosť Vášho dieťaťa môže byť ohrozená, ak sa nebude postupovať podľa návodu!

1. KOMPONENTY KOČÍKA

1. Rám kočíka spolu s čalúnením 2. Strieška 3. Hrazdička 4. Nákupný košík 5. Zadné koleso – 2 kusy 6. Predné koleso – 2 kusy 7. Nánožník

ROZKLADANIE KOČÍKA

2. Odistite kočík posunutím zaistovacieho mechanizmu tlačidla skladania vpravo (1), následne stlačte tlačidlo skladania kočíka (2).

3. Rozložte kočík potiahnutím rukoväte nahor až do okamihu zaistenia zaistovacích mechanizmov na oboch stranách.

UPOZORNENIE: Uistite sa, či je kočík správne rozložený.

MONTÁŽ ZADNÝCH KOLIES

4. Zasuňte zadné koleso do náboja do okamihu zaistenia. Uistite sa, či je koleso správne zaistené.

DEMONTÁŽ ZADNÝCH KOLIES

5. Stlačte tlačidlo zaistovacieho mechanizmu(1) a súčasne vysuňte zadné koleso z náboja(2)

HRAZDIČKA

6. Hrazdičku pripevnite jej zasunutím do plastových otvorov, ktoré sa nachádzajú na bočnej strane rámu kočíka, kým sa neozve cvaknutie zaistovacieho mechanizmu.

Postup zopakujte na druhej strane. Uistite sa, či je hrazdička správne zaistená proti vysunutiu.

7. Hrazdičku odoberiete stlačením tlačidla zaistovacieho mechanizmu (1) a jej následným vysunutím z otvorov, ktoré sa nachádzajú v ráme kočíka (2).

NASTAVENIE OPIERKY NA NOHY

8. Pre zdvihnutie opierky na nohy dvíhajte jej koniec.

9. Pre zníženie opierky na nohy posuňte rukoväť zaistovacieho mechanizmu a následne znížte opierku na nohy.

NASTAVENIE OPERADLA

10. Pre nadvihnutie posuňte operadlo do požadovanej polohy.

11. Pre zníženie operadla zdvihnite rukoväť zaistovacieho mechanizmu a súčasne posuňte operadlo do požadovanej polohy.

POUŽÍVANIE STRIEŠKY

Strieška má ďalšie polohy, ktoré sa dajú zaistiť pomocou zipsu.

12. Pre zväčšenie striešky rozopnite zips.

13. Pre zmenu polohy striešky uchopte jej vrchnú časť a nastavte striešku do požadovanej polohy.

PARKOVACIE ZARIADENIE (brzda)

14. Pre zaistenie zadných kolies stlačte chodidlom tlačidlo parkovacieho zariadenia.

15. Pre odistenie zadných kolies stlačte chodidlom tlačidlo parkovacieho zariadenia.

VETRANIE

16. Rozopnite zipsy vetrania (1). Zrolujte látku a pripevnite ju k hornému okraju striešky

(2)

SKLADANIE KOČÍKA

UPOZORNENIE: kočík je vybavený systémom automatického skladania.

17. Presuňte doprava zaistovací mechanizmus tlačidla skladania (1) a následne stlačte tlačidlo skladania (2). Súčasne potlačte rukoväť vodiacej rúčky dopredu (3).

18. Kočík sa zloží sám.

NASTAVENIE RAMENNÝCH PÁSOV.

19. Nastavte pracky pásov do požadovanej výšky presunutím praciek na pásoch (hore/dolu).

20. Vysuňte voľný koniec pásu, aby ste odstránili prípadnú vôľu.

21. Potiahnutím spony (2) uvoľnite napnutie ramenných pásov. Upravte dĺžku bedrových pásov a medzinožného pásu pomocou praciek (3)

POUŽITIE SPONY.

22. Kočík je vybavený magnetickou sponou. Na rozopnutie spony stlačte súčasne dve tlačidlá spony umiestnené na oboch stranách a odsuňte prednú časť od zadnej časti.

ZAPÍNANIE SPONY

23. Zasuňte úchytku pásu do zadnej časti spony. Opakujte tento krok na druhej strane.

24. Spojte dve časti spony.

25. Priložte prednú časť spony k zadnej časti, kým nebudete počuť cvaknutie.

Skontrolujte, či je spona správne zapnutá.

MONTÁŽ BEZPEČNOSTNÝCH PÁSOV

UPOZORNENIE: pred pripútaním dieťaťa sa vždy uistite, či sú pásy správne pripevnené.

26. Ak chcete použiť ďalšie popruhy, pripevnite ich k plastovým krúžkom, ktoré sa nachádzajú na oboch stranách sedadla.

VLOŽKA

27. Položte vložku na sedadlo kočíka. Prevlečte pásy cez otvory, ktoré sa nachádzajú vo vložke.

NÁNOŽNÍK

28. Nasuňte nánožník na opierku na nohy a pripevnite ho k vložke pomocou zipsu.

29. Pripnite ho na oboch stranách sedadla pomocou patentných gombíkov.

Pre odobratie vložky/nánožníka postupujte v opačnom poradí.

! ČISTENIE A POUŽÍVANIE

Plastové časti kočíka a popruhy možno čistiť mäkkou vlhkou handričkou. Nepoužívajte agresívne čistiace prostriedky.

Kovové časti utrite suchou handričkou a odstráňte z nich prach a vodu. Pri zablatení alebo po jazde v zime ich ošetríte pomocou mazív.

Pokyny na čistenie čalúnenia: čistite handričkou a jemným čistiacim prostriedkom, nenamáčajte, nežmýkajte, sušte rozložené.

Pravidelne kontrolujte, či nie sú uvoľnené skrutky, a vymeňte poškodené časti. Súčasti podvozku, t. j. náboje kolies, nápravy, ošetrujte pomocou mazív, najlepšie bežných prípravkov, ako je silikónové mazivo, najmä po jazde v piesku alebo v zime. Agresívne prostriedky môžu spôsobiť koróziu. Nezabudnite tiež na údržbu všetkých kovových súčastí.

! VAROVANIE

DÔLEŽITÉ! POZORNE SI PREČÍTAJTE A USCHOVAJTE PRE BUDÚCE POUŽITIE

- VAROVANIE Nikdy nenechávajte dieťa bez dozoru
- VAROVANIE Pred použitím sa uistite, že sú všetky zaistovacie zariadenia zapnuté.
- VAROVANIE Aby ste predišli zraneniu, uistite sa, že sa dieťa pri rozkladaní alebo skladaní tohto výrobku nachádza mimo dosahu.
- VAROVANIE Nedovoľte dieťaťu hrať sa s týmto výrobkom
- VAROVANIE Toto sedadlo nie je vhodné pre deti mladšie ako 6 mesiacov
- VAROVANIE Vždy používajte zapínací systém
- VAROVANIE Pred použitím skontrolujte, či sú upevňovacie zariadenia hlbokaj vaničky, sedadla alebo autosedačky správne pripevnené.
- VAROVANIE Tento výrobok nie je vhodný na behanie alebo jazdu na kolieskových korčuliach
- Maximálna hmotnosť a vek dieťaťa, pre ktoré je kočík určený: 22 kg alebo 4 roky, podľa toho, čo nastane skôr
- Parkovacie zariadenie (brzda) musí byť zapnuté, keď dieťa vkladáte alebo vyberáte - Pri parkovaní kočíka vždy zaistíte kočík pomocou brzdy (parkovacieho zariadenia) -

- Maximálne zaťaženie koša je 3 kg
 - Maximálne zaťaženie pre vrečko striešky/vaničky je 0,3 kg
 - Akékoľvek zaťaženie pripovené k rukoväti a/alebo zadnej strane operadla a/alebo bočným stranám kočíka ovplyvní stabilitu kočíka.
 - Na vodiace rúčky kočíka nevešajte tašky, ktoré na to nie sú prispôsobené alebo odporúčané výrobcom - je to nebezpečné a môže to viesť k poškodeniu kočíka.
 - Tento kočík bol navrhnutý na používanie jedným dieťaťom.
 - Príslušenstvo, ktoré nie je schválené výrobcom, sa nesmie používať. Používajte len náhradné diely dodávané alebo odporúčané výrobcom.
 - Nepoužívajte ďalšie plošiny pripojené ku kočíku.
 - V prípade zistenia akýchkoľvek chýb výrobok nepoužívajte a kontaktujte spoločnosť BDG PRODUKCJA SP. Z O.O. alebo svojho predajcu.
 - Nikdy nevystupujte ani nezostupujte s kočíkom po schodoch (vrátane lyžín), najmä ak je v ňom dieťa - môže to spôsobiť vážne zranenie dieťaťa a poškodenie kočíka.
 - Hojdanie kočíka môže oslabiť jeho konštrukciu a viesť k poškodeniu.
 - Výrobok nikdy nezdvíhajte ani neprenášajte, ak je v ňom dieťa.
 - Pred použitím kočíka sa vždy uistite, či sú skladacie mechanizmy zaistené (je správne rozložený a zaistený).
 - Vždy nainštalujte všetky bezpečnostné a ochranné prvky kočíka podľa pokynov
 - Pravidelne kontrolujte, či sú všetky komponenty kočíka v poriadku a či sú bezpečné, najmä či sú sedadlo, hlboká vanička a autosedačka správne pripovené k podvozku.
 - Pri skladaní a rozkladaní kočíka, ako aj pri nastavovaní opierky chrbta, rukoväte alebo iných častí kočíka dbajte na bezpečnosť vašich častí tela a častí tela vášho dieťaťa.
 - Kočík je určený na jazdu dopredu.
 - Spoločnosť BDG PRODUKCJA SP Z O.O. nezodpovedá za škody na majetku alebo osobách, ktoré vznikli v dôsledku inštalácie a používania daného výrobku v rozpore s pokynmi a odporúčaniami výrobcu uvedenými v návode na používanie.
 - Používajte len komponenty dodávané alebo odporúčané výrobcom/distribútorom.
- Pokyny na čistenie čalúnenia: - Čistenie: Čistite handričkou s jemným čistiacim prostriedkom, nenamáčajte, nežmýkajte, sušte rozložené.

- Bud'te si vedomý/á rizík spojených s umiestnením výrobku v blízkosti otvorených zdrojov ohňa a iných zdrojov vysokých teplôt.
- Konštrukcia kočíka je vybavená nastaviteľnou opierkou nôh. Pri samostatnom nastupovaní a vystupovaní dieťaťa z kočíka musí byť opierka nôh nastavená do najnižšej polohy.
- Sedadlo kočíka slúži na vozenie dieťaťa v sede - nenechávajte dieťa na ňom stáť - môže to ohroziť vaše dieťa.
- Pri prenášaní kočíka ho držte za rám. Pri prenášaní sedadla ho držte za bočné rukoväte. Pri prenášaní hlbokaj vaničky ju držte za hornú časť rukoväte (rukoväť musí byť zaistená vo vertikálnej polohe k zemi).
- Na obrubníky, prahy a iné prekážky vždy vchádzajte dvoma kolesami na tej istej náprave súčasne, a to pôsobením sily na vodiacu rúčku kočíka. Ak vchádzate prednými kolesami - vodiacu rúčku kočíka treba stlačiť smerom nadol, čím sa predné kolesá zdvihnú nad prekážku. Ak vchádzate zadnými kolesami - vodiacu rúčku kočíka treba zdvihnúť, čím sa zdvihnú zadné kolesá. V opačnom prípade môže dôjsť k poškodeniu kočíka alebo k ohrozeniu dieťaťa, ktoré v ňom cestuje, čo môže viesť k prevráteniu kočíka a dieťaťa.
- Za bezpečnosť dieťaťa je zodpovedný opatrovateľ dieťaťa (osoba, ktorá kočík vedie).
- Pri zmene polohy operadla sedadla dávajte pozor na rúčky a hlavu dieťaťa.
- Ak zmeníte polohu sedadla alebo výšku popruhov - vždy upravte dĺžku popruhov tak, aby sa prispôsobili telu dieťaťa, a tiež skontrolujte, či spona funguje správne.
- Výrobca nezodpovedá za inštaláciu sedačiek, ktoré nie sú schválené výrobcom, na rám.
- Pred umiestnením dieťaťa do kočíka vždy skontrolujte, či sa v ňom nenachádzajú voľné malé predmety, ktoré by v prípade prehltnutia mohli spôsobiť udusenie dieťaťa.
- Nikdy nepoužívajte kočík bez pripevnenej hrazdičky.
- Nikdy nerozkladajte ani neskladajte kočík, ak je v jeho blízkosti dieťa.
- Pri vkladaní a vyberaní dieťaťa z kočíka vždy použite parkovaciu brzdu.
- Nikdy nemeňte smer jazdy sedadla, ak je v ňom dieťa. Platí to pre kočíky vybavené sedadlami s možnosťou zmeny smeru jazdy.
- Podložky, ktoré sú pripojené k výrobku, sa používajú na odstránenie vôle medzi nápravou sady predných kolies a nábojom. Podložky uchovávajú mimo dosahu detí - hrozí riziko prehltnutia.

NEPREMOKAVÁ FÓLIA

VAROVANIE: Tento výrobok nie je hračka - nedovoľte, aby sa s ním vaše dieťa hralo. Uchovávajúte mimo dosahu ohňa.

Držte v bezpečnej vzdialenosti od dieťaťa. Pri priložení k nosu alebo ústam hrozí riziko udusenía.

Výrobok sa môže používať len pod dohľadom dospelých.

Keď sa fólia nepoužíva, musí byť uložená mimo dosahu dieťaťa.

Fólia sa používa len na ochranu pred dažďom alebo snehom. Fólia sa nesmie používať počas horúcich dní alebo za slnečného počasia.

Po nasadení skontrolujte, či fólia nespôsobuje dieťaťu nepohodlie.

Pri používaní fólie postupne otvárajte zips alebo vetracie okienko, aby ste zabezpečili čerstvý vzduch vo vnútri kočíka/hlbokej vaničky.

УВАЖАЕМЫЕ РОДИТЕЛИ

Поздравляем вас с приобретением прогулочной коляски **FUEL PRO** компании **Design Group** Путешествие вашего ребенка в нем будет, безусловно, безопасным, **BDG PRODUKCSJA SP. Z O.O.** комфортным и приятным.

ВАЖНО: ВНИМАТЕЛЬНО ПРОЧТИТЕ И СОХРАНИТЕ ИНСТРУКЦИЮ ДЛЯ ДАЛЬНЕЙШЕГО ИСПОЛЬЗОВАНИЯ.

Безопасность вашего ребенка может оказаться под угрозой, если Вы не будете соблюдать данную инструкцию!

1. СОСТАВНЫЕ ЭЛЕМЕНТЫ КОЛЯСКИ

1. Рама коляски с обивкой 2. Капюшон 3. Перегородка 4. Корзина 5. Заднее колесо - 2 штуки 6. Переднее колесо - 2 штуки, 7. Чехол для ног

РАСКЛАДЫВАНИЕ КОЛЯСКИ

2. Разблокировать коляску, сдвинув фиксатор кнопки складывания (1) вправо, затем нажать кнопку складывания коляски (2).
3. Разложить коляску, потянув за ручку вверх, пока не защелкнутся замки с обеих сторон коляски.

ВНИМАНИЕ: Удостовериться в том, что коляска правильно разложена.

МОНТАЖ ЗАДНИХ КОЛЕС

4. Надеть заднее колесо на заднюю ступицу так, чтобы защелкнулась блокировка. Удостовериться в том, что колесо правильно заблокировано.

СНЯТИЕ ЗАДНИХ КОЛЕС

5. Нажать кнопку блокировки (1) и одновременно снять заднее колесо со ступицы (2).

ПЕРЕГОРОДКА

6. Чтобы установить перегородку, вставить ее в пластиковые ручки, находящиеся с обеих сторон каркаса коляски, пока не раздастся щелчок замка. Прodelать те же действия с другой стороны. Убедиться в том, что перегородка была правильно зафиксирована от выдвигания.

7. Чтобы снять перегородку, нажать кнопку блокировки (1) и извлечь ее из ручек в каркасе коляски (2).

РЕГУЛИРОВКА ПОДНОЖКИ

8. Для поднятия подножки поднять ее конец.
9. Чтобы опустить подножку, сдвинуть ручку блокировки, затем опустить подножку.

РЕГУЛИРОВКА СПИНКИ

10. Чтобы поднять спинку, переместить ее в нужное положение.
11. Чтобы опустить спинку, поднять ручку блокировки, одновременно перемещая спинку сиденья в выбранное положение

ОБСЛУЖИВАНИЕ КАПЮШОНА

В капюшоне есть дополнительные положения, которые можно заблокировать молнией.

12. Чтобы увеличить капюшон, расстегнуть молнию.

13. Чтобы изменить положение капюшона, взяться за его верх и установить в нужное положение.

ПАРКОВОЧНОЕ УСТРОЙСТВО (тормоз)

14. Нажать ногой кнопку парковочного устройства, чтобы заблокировать задние колеса.

15. Нажать ногой кнопку парковочного устройства, чтобы разблокировать задние колеса.

ВЕНТИЛЯЦИЯ

16. Отодвинуть назад молнии вентиляции (1). Свернуть ткань и прикрепить ее к верхнему краю капюшона (2).

СКЛАДЫВАНИЕ КОЛЯСКИ

ПРИМЕЧАНИЕ: коляска оборудована системой автоматического складывания.

17. Передвинуть вправо блокировку кнопки для складывания (1) и затем нажать кнопку для складывания коляски (2). Одновременно толкнуть ручку направляющей вперед (3).

18. Коляска складывается сама.

РЕГУЛИРОВКА ПЛЕЧЕВЫХ РЕМНЕЙ.

19. Установите пряжки ремней на нужной высоте, сдвинув их вдоль лямок (вверх/вниз).

20. Вытяните свободный конец ремня, чтобы устранить провисание.

21. Потяните пряжку (2), чтобы ослабить натяжение плечевых ремней. Отрегулируйте длину поясных и паховых ремней с помощью пряжек (3)

ОБСЛУЖИВАНИЕ ПРЯЖКИ.

22. Коляска оснащена магнитной пряжкой. Чтобы расстегнуть пряжку, одновременно нажмите две кнопки пряжки с обеих сторон и отодвиньте переднюю часть от задней части.

ЗАСТЕГИВАНИЕ ПРЯЖКИ

23. Вставьте крепление ремня в заднюю часть пряжки. Повторите действие с другой стороны.

24. Соедините две части пряжки.

25. Приложите переднюю часть пряжки к задней части до щелчка.

Проверьте, правильно ли застегнута пряжка.

МОНТАЖ РЕМНЕЙ БЕЗОПАСНОСТИ

ВНИМАНИЕ: прежде чем пристегивать ребенка, всегда проверять, чтобы ремни были правильно закреплены.

26. Чтобы использовать дополнительную упряжь, прикрепить ее к пластиковым кольцам, расположенным с обеих сторон сиденья.

ВКЛАДЫШ

27. Установить вкладыш на сиденье коляски. Продеть ремни через отверстия во вкладыше.

ЧЕХОЛ

28. Надеть чехол на подставку для ног и прикрепить к вкладышу с помощью молнии.

29. Закрепить кнопками с обеих сторон сиденья.

Для того, чтобы снять вкладыш/капюшон, выполнить действия в обратном порядке.

ОЧИСТКА И ОБСЛУЖИВАНИЕ

Пластиковые детали коляски и ремни можно чистить мягкой влажной тканью. Не следует использовать агрессивные моющие средства.

Металлические детали следует вытирать сухой салфеткой, удаляя пыль и влагу. При загрязнении или после зимней езды поддерживайте их с помощью препаратов, обладающих смазывающими свойствами

Инструкции по чистке обивки: протирать тканью с мягким моющим средством, не замачивать, не отжимать, сушить в развернутом виде.

Периодически проверяйте ослабление болтов и заменяйте поврежденные детали. Смазывайте детали ходовой части, например, ступицы колес, оси, предпочтительно с помощью обычных препаратов, например, силиконовой смазки, особенно после езды по песчаной местности или зимой. Агрессивные вещества могут вызвать коррозию. Также не забывайте ухаживать за всеми металлическими деталями.

ПРЕДУПРЕЖДЕНИЕ

ВАЖНО! ВНИМАТЕЛЬНО ПРОЧИТАЙТЕ И СОХРАНИТЕ ДЛЯ БУДУЩЕГО ИСПОЛЬЗОВАНИЯ

- ПРЕДУПРЕЖДЕНИЕ Никогда не оставляйте ребенка без присмотра
- ПРЕДУПРЕЖДЕНИЕ Перед началом использования, убедитесь, что все блокировки задействованы.
- ПРЕДУПРЕЖДЕНИЕ Во избежание травм следите за тем, чтобы ребенок находился на расстоянии от вас, когда вы раскладываете или складываете это изделие
- ПРЕДУПРЕЖДЕНИЕ Не разрешайте ребенку играть с этим изделием
- ПРЕДУПРЕЖДЕНИЕ Это сиденье не подходит для детей в возрасте до 6 месяцев
- ПРЕДУПРЕЖДЕНИЕ Всегда используйте систему застёжек
- ПРЕДУПРЕЖДЕНИЕ Перед использованием убедитесь, что люлька, сиденье или приспособления для крепления автомобильного сиденья правильно закреплены
- ПРЕДУПРЕЖДЕНИЕ Данное изделие не подходит для бега или катания на роликах
- Максимальный вес и возраст ребенка, для которого предназначена коляска: 22 кг или 4 года, в зависимости от того, что наступит раньше

- Стояночное устройство (тормоз) должно быть включено, когда вы сажаете или вынимаете ребенка - Всегда блокируйте тормоз (стояночное устройство), когда ставите коляску на стоянку
 - Максимальная нагрузка на корзину составляет 3 кг
 - Максимальная нагрузка на кармашек для кабинки/гондолы составляет 0,3 кг
 - Любой груз, прикрепленный к ручке и/или задней части спинки и/или боковинам коляски, повлияет на устойчивость коляски
 - Не вешайте на направляющие тележки сумки, не предназначенные для этой цели или не рекомендованные производителем – это опасно и может привести к повреждению тележки.
- Эта коляска рассчитана на одного ребенка.
- Не следует использовать аксессуары, не одобренные производителем. Используйте только запасные части, поставляемые или рекомендованные производителем.
 - Не используйте дополнительные платформы, прикрепленные к коляске.
 - При обнаружении каких-либо неисправностей не используйте изделие и обратитесь в сервисную службу BDG PRODUKCJA SP. Z O.O. или к продавцу.
 - Никогда не поднимайте и не толкайте коляску по лестнице (включая полозья), особенно когда в ней находится ребенок - это может привести к серьезным травмам ребенка и повреждению коляски.
 - Раскачивание коляски может ослабить ее конструкцию и привести к поломке.
 - Никогда не поднимайте и не переносите изделие, если внутри находится ребенок.
 - Перед использованием коляски всегда проверяйте, что механизмы складывания заблокированы (она правильно разложена и зафиксирована).
 - Всегда устанавливайте все защитные и предохранительные элементы коляски в соответствии с инструкцией.
 - Периодически проверяйте исправность и безопасность всех компонентов коляски, в частности, правильность крепления сиденья, гондолы и автокресла к шасси.

- При складывании и раскладывании коляски, а также при регулировке спинки, ручки или других частей коляски следите за безопасностью вашего тела и тела вашего ребенка.

- Крляска предназначена для движения вперед.

- BDG PRODUKCIJA SP Z O.O. не несет ответственности за любой ущерб, причиненный имуществу или лицам в результате установки и использования рассматриваемого изделия вопреки указаниям и рекомендациям производителя, содержащимся в инструкции по обслуживанию.

-Используйте только компоненты, поставляемые или рекомендованные производителем /дистрибьютором

Инструкции по чистке обивки: - Протирать тканью с мягким моющим средством, не замачивать, не отжимать, сушить в развернутом виде.

- Помните об опасности размещения изделия вблизи открытых источников огня и других источников высоких температур.

- Конструкция коляски оснащена регулируемой подножкой. При самостоятельной посадке и высадке ребенка из коляски подножка должна быть установлена в самое нижнее положение.

- Сиденье коляски используется для перевозки ребенка в сидячем положении - не позволяйте ребенку вставать на нее - это может подвергнуть его опасности.

- При перемещении коляски держите ее за раму. При переноске сиденья держите его за боковые ручки. При переноске гондолы держитесь за верхнюю часть ручки гондолы (ручка должна быть зафиксирована вертикально по отношению к земле)

- Всегда заезжайте на бордюры, пороги и другие препятствия двумя колесами на одной оси одновременно с приложением усилия к направляющей коляски. Если вы подъезжаете передними колесами - направляющую коляски следует нажать вниз, что поднимет передние колеса над препятствием. При подъезде задних колес необходимо поднять направляющую коляски, что приведет к подъему задних колес. Несоблюдение этих правил может привести к повреждению коляски или создать опасность для путешествующего в ней ребенка, в результате чего коляска с ребенком может опрокинуться.

- За безопасность ребенка отвечает его опекун (тот, кто везет коляску).

- При изменении положения спинки сиденья обращайтесь внимание на ручки и голову ребенка.
- Если вы меняете положение кресла или высоту ремней - всегда регулируйте длину ремней в соответствии с телом ребенка, а также проверяйте, правильно ли работает застежка.
- Производитель не несет ответственности за установку на раму сидений, не одобренных производителем.
- Прежде чем усадить ребенка в коляску, всегда проверяйте, нет ли внутри незакрепленных мелких предметов, которые, если их проглотить, могут привести к удушью.
- Никогда не используйте коляску без установленного барьера.
- Никогда не раскладывайте и не складывайте тележку, если рядом находится ребенок.
- Всегда используйте стояночный тормоз, когда сажаете и вынимаете ребенка из коляски.
- Никогда не меняйте направление движения кресла, если в нем находится ребенок. Относится к коляскам, оборудованным сиденьями с возможностью изменения направления движения.
- Прокладки, входящие в комплект поставки, используются для устранения люфта между осью переднего колеса и ступицей. Хранить прокладки в недоступном для детей месте - существует риск проглатывания.

ДОЖДЕВИК

ВНИМАНИЕ: Продукт не является игрушкой, нельзя позволять детям играть с ним. Держите вдали от огня.

Держите вдали от ребенка. При прикладывании к носу или рту существует риск удушья.

Продукт должен использоваться только под присмотром взрослых.

Когда дождевик не используется, его следует хранить в недоступном для ребенка месте.

Пленочный дождевик следует использовать только для защиты от дождя или снега. Дождевик нельзя использовать в жаркие дни или в солнечную погоду.

После наложения проверьте, не вызывает ли дождевик у ребенка дискомфорт.

При использовании дождевика последовательно открывайте молнию или вентиляционное окошко, чтобы обеспечить приток свежего воздуха внутрь коляски/гондолы.

Sehr geehrte Eltern,

Wir sagen Glückwunsch, dass Sie dem Sportwagen **FUEL PRO** der Firma **BDG PRODUKCJA SP. Z O.O.** mit seinem Kauf entgegengebracht haben. Der Spaziergang mit unserem Produkt bietet auf jeden Fall bestmöglichen Komfort und Schutz für Ihr Kind.

Wichtig – Bitte sorgfältig lesen und für späteres Nachlesen unbedingt aufbewahren

Falls Sie die Gebrauchsanweisungen nicht befolgen, kann die Sicherheit Ihres Kindes nachteilig beeinträchtigt werden.

1. BESTANDTEILE DES KINDERWAGENS

1. Gestell samt Polsterung
2. Verdeck
3. Schutzbügel
4. Einkaufskorb
5. Hinterrad – 2 St.
6. Vorderrad – 2 St.
7. Beinschutzbezug

AUFKLAPPEN DES KINDERWAGENS

2. Entriegeln Sie den Kinderwagen, indem Sie den Verriegelungsknopf (1) nach rechts schieben, und drücken Sie dann auf den Kinderwagenklappknopf (2).
3. Klappen Sie den Kinderwagen auf, indem Sie den Griff nach oben ziehen, bis die Verschlüsse auf beiden Seiten einrasten.

WICHTIGER HINWEIS: Achten Sie darauf, dass der Kinderwagen richtig aufgeklappt ist.

MONTAGE DER HINTERRÄDER

4. Schieben Sie das Hinterrad in die Radnabe, bis es einrastet. Stellen Sie sicher, dass das Rad ordnungsgemäß blockiert ist.

DEMONTAGE DER HINTERRÄDER

5. Drücken Sie den Verriegelungsknopf (1) und ziehen Sie gleichzeitig das Hinterrad aus der Nabe (2).

SCHUTZBÜGEL

6. Um den Schutzbügel zu montieren, schieben Sie diesen in die Kunststoffhalterungen an der Seite des Kinderwagenrahmens, bis Sie das Klicken der Sperre hören. Wiederholen Sie diese Tätigkeit auf der anderen Seite. Stellen Sie sicher, dass der Schutzbügel ordnungsgemäß gesichert ist, damit dieser nicht herausrutschen kann.
7. Um den Schutzbügel zu lösen, drücken Sie den Verriegelungsknopf (1) und ziehen Sie sie dann aus den Halterungen am Rahmen des Kinderwagens (2) heraus.

VERSTELLUNG DER FUSSTÜTZE

8. Um die Fußstütze anzuheben, heben Sie das Ende der Fußstütze an.
9. Um die Fußstütze abzusenken, bewegen Sie den Verriegelungsgriff und senken dann die Fußstütze ab.

VERSTELLUNG DER RÜCKENLEHNE

10. Um die Rückenlehne anzuheben, schieben Sie sie in die gewünschte Position.
11. Um die Rückenlehne abzusenken, heben Sie den Verriegelungsgriff an, während Sie die Rückenlehne in die gewünschte Position bringen.

BEDIENUNG DES VERDECKS

Das Verdeck hat zusätzliche Positionen, die mit einem Reißverschluss verschlossen werden können.

12. Um das Verdeck zu vergrößern, öffnen Sie den Reißverschluss.

13. Um die Position des Verdecks zu ändern, fassen Sie die Oberseite des Verdecks an und platzieren Sie ihn an der gewünschten Stelle.

PARKVORRICHTUNG (Bremse)

14. Drücken Sie den Fußknopf der Parkvorrichtung, um die Hinterräder zu blockieren.

15. Heben Sie den Knopf der Parkvorrichtung mit dem Fuß an, um die Hinterräder zu entriegeln

BELÜFTUNG

16. Entfernen Sie Lüftungsschieber (1). Rollen Sie den Stoff auf und stecken Sie ihn an der oberen Kante des Verdecks fest (2).

ZUSAMMENKLAPPEN DES KINDERWAGENS

HINWEIS: Der Kinderwagen ist mit einem automatischen Klappsysteem ausgestattet.

17. Scheiben Sie die Sperre der Falttaste (1) nach rechts und drücken Sie dann die Falttaste (2).

Drücken Sie gleichzeitig den Führunggriff nach vorne (3).

18. Der Kinderwagen faltet sich automatisch zusammen.

VERSTELLUNG DER SCHULTERGURTE

19. Stellen Sie die Gurtschnallen auf die richtige Höhe ein, indem Sie sie über die Gurte schieben (nach oben/unten).

20. Ziehen Sie das freie Ende des Gurtes heraus, um das Spiel zu beseitigen.

21. Ziehen Sie an der Schnalle (2), um die Spannung der Schultergurte zu lösen. Stellen Sie die Länge der Lenden- und Schrittgurte mit den Schnallen (3) ein.

FUNKTIONSWEISE DER SCHNALLE

22. Der Kinderwagen ist mit einer Magnetschnalle ausgestattet. Um den Verschluss zu lösen, drücken Sie die beiden Verschlussknöpfe auf beiden Seiten gleichzeitig und schieben den vorderen Teil vom hinteren Teil weg.

VERSCHLIEßEN DER SCHNALLE

23. Schieben Sie die Gurtbefestigung in die Rückseite der Schnalle. Wiederholen Sie den Vorgang auf der anderen Seite.

24. Verbinden Sie die beiden Teile der Schnalle miteinander.

25. Drücken Sie den vorderen Teil der Schnalle gegen den hinteren Teil, bis Sie ein Klicken hören.

MONTAGE DER SICHERHEITSGURTE

WICHTIGER HINWEIS: Vergewissern Sie sich immer, dass die Gurte richtig am Kinderwagen befestigt sind, bevor Sie Ihr Kind anschnallen.

26. Um ein zusätzliches Geschirr zu verwenden, befestigen Sie diese an den Kunststoffrippen auf beiden Seiten des Sitzes / der Babywanne.

Prüfen Sie, ob die Schnalle einwandfrei geschlossen ist.

EINLAGE

27. Legen Sie die Einlage auf den Sitz des Kinderwagens. Fädeln Sie die Gurte durch die Löcher in der Einlage.

SCHUTZBEZUG

28. Schieben Sie den Bezug über die Fußstütze und befestigen Sie ihn mit dem Reißverschluss an der Einlage.

29. Befestigen Sie den Schutzbezug auf beiden Seiten des Kindersitzes.

Um die Einlage/Verdeck zu entfernen, gehen Sie in umgekehrter Reihenfolge vor.



REINIGUNG UND NUTZUNGSHINWEISE

Die Kunststoffteile des Wagens und die Gurte können mit einem weichen, feuchten Tuch gereinigt werden. Keine aggressiven Reinigungsmittel verwenden.

Die Metallteile mit einem trockenen Tuch abwischen, um Staub und Wasser zu entfernen. Bei Verschmutzung oder nach Fahrten im Winter sind sie mit Schmiermitteln zu behandeln.

Reinigungshinweise für die Polsterung: mit einem Tuch mit mildem Reinigungsmittel reinigen, nicht einweichen, nicht schleudern, ausgebreitet trocknen.

Regelmäßig auf Schraubenspiel prüfen und beschädigte Teile ersetzen. Die Fahrwerksteile, z.B. Radnaben, Achsen, vorzugsweise mit handelsüblichen Präparaten, z.B. Silikonfett, schmieren, insbesondere nach Fahrten auf sandigem Untergrund oder im Winter. Aggressive Mittel können Korrosion verursachen. Vergessen Sie auch nicht, alle Metallteile zu pflegen.



WARNUNG

WICHTIG! SORGFÄLTIG LESEN UND FÜR SPÄTERE VERWENDUNG AUFBEWAHREN

- **WARNUNG** Lassen Sie niemals ein Kind unbeaufsichtigt
- **WARNUNG** Vergewissern Sie sich vor der Benutzung, dass alle Verriegelungen eingerastet sind.
- **WARNUNG** Um Verletzungen zu vermeiden, vergewissern Sie sich, dass das Kind nicht in der Nähe ist, wenn Sie das Produkt auf- oder zusammenklappen.
- **WARNUNG** Lassen Sie Ihr Kind nicht mit diesem Produkt spielen
- **WARNUNG** Dieser Sitz ist nicht für Kinder unter 6 Monaten geeignet
- **WARNUNG** Verwenden Sie stets das Gurtsystem
- **WARNUNG** Vor dem Gebrauch prüfen, ob die Befestigungsvorrichtungen der Babyschale oder des Sitzes bzw. des Autositzes richtig eingerastet sind
- **WARNUNG** Dieses Produkt ist nicht zum Laufen oder Rollerbladen geeignet
- **Maximales Gewicht und Alter des Kindes, für das der Kinderwagen bestimmt ist: 22 kg oder 4 Jahre, je nachdem, was zuerst eintritt**

- Die Feststellvorrichtung (Bremse) sollte angezogen sein, wenn das Kind hineingesetzt oder herausgenommen wird - beim Abstellen des Kinderwagens muss die Bremse (Feststellvorrichtung) immer arretiert sein.
- Die maximale Zuladung für den Korb beträgt 3 kg.
- Die maximale Zuladung der Tasche am Verdeck/an der Babyschale beträgt 0,3 kg.
- Jede Last, die am Griff und/oder an der Rückenlehne und/oder an den Seiten des Kinderwagens befestigt wird, beeinträchtigt die Stabilität des Wagens.
- Man darf keine Taschen, die nicht geeignet oder vom Hersteller empfohlen sind, an die Führungen des Kinderwagens hängen - das ist gefährlich und kann zur Beschädigung des Wagens führen.
- Dieser Kinderwagen ist für die Verwendung durch ein Kind bestimmt.
- Zubehör, das nicht vom Hersteller zugelassen ist, darf nicht verwendet werden. Nur vom Hersteller gelieferte oder empfohlene Ersatzteile verwenden.
- Keine zusätzlichen Plattformen am Kinderwagen verwenden.
- Sollten Mängel festgestellt werden, darf das Produkt nicht verwendet werden und es ist BDG PRODUKCJA SP. Z O.O. oder der Verkäufer zu kontaktieren.
- Niemals mit dem Wagen eine Treppe hinauf- oder hinunterfahren (auch nicht auf den Kufen), insbesondere nicht, wenn sich ein Kind darin befindet
- dies kann zu schweren Verletzungen des Kindes und zu Schäden am Wagen führen.
- Das Schaukeln des Wagens kann seine Konstruktion schwächen und zu Beschädigungen führen.
- Das Produkt niemals mit einem Kind darin anheben oder tragen.
- Vor der Benutzung des Wagens immer sicherstellen, dass die Klappmechanismen verriegelt sind (er ist korrekt ausgeklappt und verriegelt).
- Alle Schutz- und Sicherheitsvorrichtungen des Kinderwagens müssen immer wie vorgeschrieben angebracht werden.
- Regelmäßig prüfen, ob alle Komponenten des Kinderwagens funktionstüchtig und sicher sind, insbesondere ob der Sitz, die Babyschale und der Autositz korrekt am Fahrgestell befestigt sind.

- Beim Zusammen- und Auseinanderklappen des Kinderwagens sowie beim Verstellen der Rückenlehne, des Griffs oder anderer Teile des Kinderwagens ist auf die Sicherheit eigener Körperteile und der des Kindes zu achten.

- Der Kinderwagen ist für die Vorwärtsfahrt bestimmt.

- BDG PRODUCTION SP Z O.O. haftet nicht für Sach- oder Personenschäden, die durch den Zusammenbau und die Verwendung dieses Produkts entgegen den Anweisungen des Herstellers und den Empfehlungen in der Gebrauchsanweisung entstanden sind.

- Man soll nur die vom Hersteller/Händler gelieferten oder empfohlenen Komponenten verwenden.

Anweisungen zur Reinigung der Polsterung: - Mit einem Tuch mit mildem Reinigungsmittel reinigen, nicht einweichen, nicht schleudern, ausgebreitet trocknen.

- Seien Sie sich der Risiken bewusst, die mit der Aufstellung des Produkts in der Nähe von offenen Feuerquellen und anderen Quellen hoher Temperaturen verbunden sind.

- Die Konstruktion des Kinderwagens ist mit einer verstellbaren Fußstütze ausgestattet. Beim selbstständigen Ein- und Aussteigen des Kindes aus dem Wagen sollte die Fußstütze in die niedrigste Position eingestellt werden.

- Der Sitz des Kinderwagens dient zur Beförderung des Kindes in einer sitzenden Position - das Kind darf nicht darauf stehen, da dies zu einer Gefahr für das Kind werden könnte.

- Beim Tragen des Kinderwagens muss man ihn am Gestell festhalten. Beim Tragen des Sitzes muss man ihn an den seitlichen Griffen festhalten. Beim Tragen der Babyschale muss man sie am oberen Ende des Griffs festhalten (der Griff muss senkrecht zum Boden stehen).

- Das Auffahren auf Bordsteinkanten, Schwellen und andere Hindernisse sollte immer mit zwei Rädern der gleichen Achse erfolgen unter gleichzeitiger Anwendung von Kraft auf den Schiebebügel des Wagens. Beim Anfahren mit den Vorderrädern - sollte der Schiebebügel nach unten gedrückt werden, wodurch die Vorderräder über das Hindernis gehoben werden. Beim Anfahren mit den Hinterrädern - sollte der Schiebebügel angehoben werden, wodurch die Hinterräder angehoben werden.

Bei Nichtbeachtung dieser Hinweise kann der Kinderwagen beschädigt werden oder eine Gefahr für das darin befindliche Kind darstellen, wodurch der Kinderwagen samt Kind umkippen kann.

- Die Sicherheit des Kindes liegt in der Verantwortung des Betreuers (der Person, die den Kinderwagen führt).
- Beim Verändern der Position der Rückenlehne muss auf die Hände und den Kopf des Kindes geachtet werden.
- Bei der Veränderung der Sitzposition oder der Höhe der Gurte - muss die Länge der Gurte immer an den Körper des Kindes angepasst und die korrekte Funktion des Gurtschlösses überprüft werden.
- Der Hersteller haftet nicht für den Einbau unzulässiger Sitze auf dem Gestell.
- Vor dem Einsetzen des Kindes in den Kinderwagen ist stets zu prüfen, dass sich keine losen Kleinteile darin befinden, die zum Verschlucken oder Ersticken führen könnten.
- Niemals den Kinderwagen ohne angebrachten Sicherheitsbügel benutzen.
- Niemals den Kinderwagen auf- oder zusammenklappen, wenn ein Kind in der Nähe ist.
- Beim Einsetzen und Herausnehmen des Kindes aus dem Kinderwagen immer die Feststellbremse betätigen.
- Niemals die Richtung des Sitzes ändern, wenn sich ein Kind darin befindet. Gilt für Kinderwagen mit Sitzen, bei denen man die Fahrtrichtung wechseln kann.
- Die dem Produkt beiliegenden Unterlegscheiben dienen dazu, das Spiel zwischen der Achse des Vorderradsatzes und der Nabe zu beheben. Die Unterlegscheiben sind von Kindern fernzuhalten - Gefahr des Verschluckens.

REGENSCHUTZFOLIE

ACHTUNG: Das Produkt ist kein Spielzeug - lassen Sie das Kind nicht damit spielen. Von Feuer fernhalten.

Außerhalb der Reichweite von Kindern aufbewahren. Beim Anlegen an die Nase oder den Mund besteht Erstickungsgefahr.

Das Produkt sollte nur unter Aufsicht von Erwachsenen verwendet werden.

Wenn die Abdeckung nicht in Gebrauch ist, muss sie außerhalb der Reichweite des Kindes aufbewahrt werden.

Die Folie sollte nur zum Schutz vor Regen oder Schnee verwendet werden. Die Abdeckung darf nicht an heißen Tagen oder bei sonnigem Wetter verwendet werden.

Nach dem Anlegen ist zu prüfen, ob die Folie dem Kind keine Unannehmlichkeiten bereitet.

Bei der Verwendung der Folie sollte nach und nach der Reißverschluss oder das Belüftungsfenster geöffnet werden, um die Zufuhr von frischer Luft im Inneren des Kinderwagens/der Babyschale zu gewährleisten.

ШАНОВНІ БАТЬКИ

Вітаємо вас із придбанням прогулянкової коляски **FUEL PRO** компанії **BDG PRODUKCIJA SP. Z O.O.** Подорож вашої дитини в ній буде, безумовно, безпечною, комфортною та приємною.

ВАЖЛИВО: УВАЖНО ПРОЧИТАЙТЕ ТА ЗБЕРЕЖІТЬ ІНСТРУКЦІЮ ДЛЯ ПОДАЛЬШОГО КОРИСТУВАННЯ.

Безпека вашої дитини може опинитися під загрозою, якщо Ви не дотримуватиметеся даної інструкції!

1. СКЛАДОВІ ЕЛЕМЕНТИ ВІЗКА

1. Рама візка з оббивкою 2. Капюшон 3. Перегородка 4. Люлька 5. Заднє колесо - 2 штуки 6. Переднє колесо - 2 штуки, 7. Чохол для ніг

РОЗКЛАДАННЯ ВІЗКА

2. Розблокувати візок, зсунувши фіксатор кнопки складання (1) праворуч, потім натиснути кнопку складання візка (2).
3. Розкласти візок, потягнувши за ручку вгору, доки не зафіксуються замки з обох боків візка.

УВАГА: Впевнитися в тому, що візок правильно розкладений.

МОНТАЖ ЗАДНІХ КОЛІС

4. Надіти заднє колесо на задню маточину так, щоб зафіксувалося блокування. Переконалися, що колесо правильно заблоковано.

ЗНЯТТЯ ЗАДНІХ КОЛІС

5. Натиснути кнопку блокування (1) і одночасно зняти заднє колесо зі маточини (2).

ПЕРЕГОРОДКА

6. Щоб встановити перегородку, вставити її в пластикові ручки, що знаходяться з обох боків каркасу

візка, поки не пролунає клацання замку. Виконати ті ж дії з іншого боку. Переконалися, що перегородка була правильно зафіксована від висунання.

7. Щоб зняти перегородку, натиснути кнопку блокування (1) і витягти її з ручок у каркасі візка (2)

РЕГУЛЮВАННЯ ПІДНІЖКИ

8. Для підняття підніжки підняти її кінець.

9. Щоб опустити підніжку, посунути ручку блокування, потім опустити підніжку.

РЕГУЛЮВАННЯ СПИНКИ

10. Щоб підняти спинку, штовхнути її в обране положення.

11. Щоб опустити спинку, підняти ручку блокування, одночасно переміщуючи спинку сидіння в обране положення

ОБСЛУГОВУВАННЯ КАПЮШОНУ

Капюшон має додаткові положення, які можна заблокувати блискавкою.

12. Щоб збільшити капюшон, розстебнути блискавку.

13. Щоб змінити положення капюшона, взятися за верх і встановити в потрібне положення.

ПАРКУВАЛЬНИЙ ПРИСТРІЙ (гальмо)

14. Натиснути ногою кнопку паркувального пристрою, щоб заблокувати задні колеса.

15. Натиснути ногою кнопку паркувального пристрою, щоб розблокувати задні колеса.

ВЕНТИЛЯЦІЯ

16. Відсунути назад блискавки вентиляції (1). Згорнути тканину та прикріпити її до верхнього краю капюшона (2).

СКЛАДАННЯ ВІЗКА

ПРИМІТКА: візок оснащений системою автоматичного складання.

17. Пересунути праворуч блокування кнопки для складання (1), а потім натиснути кнопку для складання візка (2). Одночасно штовхнути ручку напрямної вперед (3).

18. Візок складеться сам.

РЕГУЛЮВАННЯ ПЛЕЧОВИХ РЕМЕНІВ.

19. Встановіть пряжки ременів на відповідній висоті, посувувши їх уздовж ременів (вгору/вниз).

20. Витягніть вільний кінець ременя, щоб усунути провисання.

21. Потягніть пряжку (2), щоб послабити натяг плечових ременів.

Відрегулюйте довжину поперкових та пахових ременів за допомогою пряжок (3)

ОБСЛУГОВУВАННЯ ПРЯЖКИ.

22. Візок оснащений магнітною пряжкою. Щоб розстебнути пряжку, одночасно натисніть дві кнопки пряжки

з обох боків та відсуньте передню частину від задньої частини.

ЗАСТІБАННЯ ПРЯЖКИ

23. Вставте кріплення ременя в задню частину пряжки. Повторіть дію з іншого боку.

24. З'єднайте дві частини пряжки.

25. Притисніть передню частину пряжки до задньої частини, доки не почуєте клацання.

Перевірте, чи правильно застібнута пряжка.

МОНТАЖ РЕМЕНІВ БЕЗПЕКИ

УВАГА: перш ніж пристібати дитину, завжди перевіряти, щоб ремені були правильно закріплені.

26. Щоб використати додаткову упряж, прикріпити її до пластикових кілець, розташованих з обох боків сидіння.

ВКЛАДКА

27. Встановити вкладку на сидіння візка. Просунути ремені через отвори у вкладці.

ЧОХОЛ

28. Надягти чохол на підставку для ніг і прикріпити до вкладиша за допомогою блискавки.

29. Закріпити кнопками з обох боків сидіння.

Щоб зняти вкладку/чохол, виконати дії у зворотному порядку.

❗ ЧИЩЕННЯ ТА ОБСЛУГОВУВАННЯ

Пластикові частини візка та ремені можна очистити м'якою вологою ганчіркою. Не використовуйте агресивні миючі засоби.

Протріть металеві деталі сухою тканиною, щоб видалити пил і воду. Якщо вони забруднилися або після використання в зимовий період, обробляйте їх засобами з мастильними властивостями.

Інструкція з очищення оббивки: очистіть за допомогою ганчірки з делікатним миючим засобом, не замочуйте, не віджимайте у пральній машині, сушіть у розкладеному вигляді.

Регулярно перевіряйте стан гвинтів та замінійте пошкоджені частини. Змащуйте компоненти ходової частини, такі як маточини коліс, осі, бажано використовувати популярні засоби, наприклад, силіконове мастило, особливо після їзди по піщаній місцевості або взимку. Агресивні засоби можуть викликати корозію. Не забувайте також про догляд за всіма металевими елементами.

❗ ПОПЕРЕДЖЕННЯ

ВАЖЛИВО! УВАЖНО ПРОЧИТАЙТЕ ЦЮ ІНФОРМАЦІЮ І ЗБЕРЕЖІТЬ ЇЇ ДЛЯ ПОДАЛЬШОГО ВИКОРИСТАННЯ

- ПОПЕРЕДЖЕННЯ Ніколи не залишайте дитину без нагляду
- ПОПЕРЕДЖЕННЯ Перед використанням переконайтеся, що всі блокувальні механізми увімкнені
- ПОПЕРЕДЖЕННЯ Щоб уникнути травм, переконайтеся, що дитина перебуває на безпечній відстані, коли виріб розкладається або складається
- ПОПЕРЕДЖЕННЯ Не дозволяйте дитині гратися з цим виробом.
- ПОПЕРЕДЖЕННЯ Це сидіння не підходить для дітей віком до 6 місяців
- ПОПЕРЕДЖЕННЯ Завжди використовуйте систему ременів безпеки.
- ПОПЕРЕДЖЕННЯ Перевірте, чи правильно закріплені кріплення для люльки, сидіння або автокрісла перед використанням
- ПОПЕРЕДЖЕННЯ Цей виріб не підходить для бігу чи катання на роликах
- Максимальна вага та вік дитини, для якої призначений візок: 22 кг або 4 роки, залежно від того, що настане раніше

- Паркувальний пристрій (гальмо) повинен бути ввімкнений під час посадки або висадки дитини – Завжди блокуйте гальмо (паркувальний пристрій), коли залишаєте візок –
- Максимальне навантаження кошика становить 3 кг
- Максимальне навантаження кишені капюшона/люльки становить 0,3 кг
- Будь-яке додаткове навантаження, прикріплене до ручки, задньої частини спинки або боків візка, впливатиме на його стійкість
- Не вішайте на ручки візка сумки, які не передбачені виробником. Це небезпечно та може пошкодити візок.
- Цей візок розроблений для використання однією дитиною.
- Аксесуари, які не затверджені виробником, не повинні використовуватись. Слід використовувати тільки ті запчастини, які надані або рекомендовані виробником.
- Не використовуйте додаткові платформи, які кріпляться до візка.
- У разі виявлення будь-яких несправностей не використовуйте виріб та зверніться до сервісного центру BDG PRODUKCJA SP. Z O.O. або до продавця.
- Ніколи не спускайтеся та не піднімайтеся візком по сходах (включаючи пандуси), особливо якщо в ньому знаходиться дитина — це може спричинити серйозні травми дитини та пошкодження візка.
- Розгойдування візка може послабити його конструкцію та призвести до пошкоджень.
- Ніколи не переносьте і не піднімайте візок з дитиною всередині.
- Перед використанням візка завжди переконайтеся, що механізми складання заблоковані (він правильно розкладений і заблокований).
- Завжди встановлюйте всі захисні та безпекові елементи візка відповідно до інструкції.
- Періодично перевіряйте справність та безпеку усіх елементів візка, зокрема правильність кріплення сидіння, люльки та автокрісла до шасі.
- При складанні і розкладанні візка, а також при регулюванні спинки, ручки або інших компонентів візка дбайте про безпеку частин Вашого тіла та Вашої дитини.
- Візок призначений для руху лише вперед.

– BDG PRODUKCJA SP. Z O.O. не несе відповідальності за шкоду, заподіяну майну або особам унаслідок монтажу чи використання цього виробу всупереч рекомендаціям виробника, зазначеним у інструкції.

– Використовуйте лише компоненти, надані або рекомендовані виробником /дистриб'ютором.

Інструкція з очищення оббивки: – Очистити тканиною з делікатним миючим засобом, не замочувати, не віджимати, сушити в розкладеному вигляді.

– Пам'ятайте про безпеку розміщення виробу поблизу відкритих джерел вогню та інших джерел високої температури.

– Конструкція візка оснащена регульованою підставкою для ніг. Під час самостійної посадки та висадки дитини з коляски підніжка повинна бути встановлена в найнижчому положенні.

Сидіння візка призначене для перевезення дитини у сидячому положенні – не дозволяйте дитині стояти на сидінні – це може становити небезпеку.

– Під час переміщення тримайте візок за стелаж. При перенесенні сидіння тримайте його за бічні ручки. При перенесенні люльки тримайте її за верхню частину ручки люльки (вона повинна бути заблокована у вертикальному положенні).

– Завжди долайте бордюри, пороги та інші перешкоди обома колесами однієї осі одночасно, натискаючи на ручку візка. При під'їзді передніми колесами – натискайте ручку вниз, щоб підняти передні колеса. При під'їзді задніми колесами – піднімайте ручку вгору, щоб підняти задні колеса. Недотримання цих правил може призвести до пошкодження візка або створити небезпеку для дитини, яка в ньому їде, внаслідок чого візок з дитиною може перекинутися.

– За безпеку дитини відповідає особа, яка доглядає за нею (особа, яка керує візком).

– Змінюючи положення спинки сидіння, звертайте увагу на руки та голову дитини.

– При зміні положення сидіння або висоти ременів безпеки завжди регулюйте їх довжину відповідно до тіла дитини та перевіряйте правильність роботи застібки.

– Виробник не несе відповідальності за встановлення автокрісел на стелажі, які не були затверджені для використання.

- Перед тим як розмістити дитину у візку, переконайтеся, що всередині немає дрібних предметів, які дитина може проковтнути і які можуть призвести до задухи.
- Ніколи не використовуйте візок без встановленого захисного поручня.
- я надходження свіжого повітря у візок/люльку.
- Ніколи не розкладайте та не складайте візок, якщо поруч знаходиться дитина.
- Завжди використовуйте паркувальне гальмо під час посадки або висадки дитини з візка.
- Ніколи не змінюйте напрямок сидіння, якщо в ньому знаходиться дитина. Стосується візків із функцією зміни напрямку руху сидіння.
- В комплекті додаються прокладки, призначені для усунення люфтів між віссю переднього колеса та маточиною. Зберігайте прокладки подалі від дітей, щоб уникнути ризику їх проковтування.

ДОЩОВИК

- УВАГА: Виріб не є іграшкою – не дозволяйте дитині гратися ним. Тримати подалі від вогню.
- Зберігати у недоступному для дітей місці. У разі контакту з носом або ротом існує ризик задухи.
- Виріб повинен використовуватися виключно під наглядом дорослого. Коли дощовик не використовується, його слід зберігати в недоступному для дитини місці.
- Дощовик слід використовувати тільки для захисту від дощу або снігу. Не використовуйте дощовик у спекотні дні або при сонячній погоді. Після встановлення перевіряйте, чи не викликає дощовик дискомфорт у дитини.
- Під час використання дощовика регулярно відкривайте застібку-блискавку або вентиляційне вікно для забезпечення надходження свіжого повітря у візок/люльку.

TISZTELT SZÜLŐK!

Gratulálunk az új **FUEL PRO** babakocsi megvásárlásához, melynek gyártója a **BDG PRODUKCJA SP. Z O.O.**

Gyermekük utazása egész biztosan biztonságos, kényelmes és kellemes lesz.

Fontos – Figyelmesen olvassa el és őrizze meg későbbi felhasználás esetére

Gyermekük biztonsága kerülhet veszélybe, ha nem tartják be az útmutatóban foglaltakat!

1. A BABAKOCSI RÉSZEI

1. A babakocsi váza a kárpittal 2. Kupola 3. Karfa 4. Kosár 5. Hátsó kerék - 2 darab 6. Első kerék - 2 darab 7. Lábtakaró

A BABAKOCSI KINYITÁSA

2. A babakocsi kioldásához tolja el jobbra az összecukás gomb retesztét (1), majd nyomja meg a babakocsi összecukás gombot.

3. Nyissa ki a babakocsit a fogantyúnál fogva felfelé húzva, míg a két oldalon levő zárok nem rögzülnek.

FIGYELEM: Ellenőrizze, hogy a babakocsi megfelelően kinyitásra került.

A HÁTSÓ KEREKEK FELSZERELÉSE

4. Tolja be a hátsó kereket a kerékagyba, míg nem rögzül. Ellenőrizze, hogy a kerék megfelelően rögzítésre került.

A HÁTSÓ KEREKEK LESZERELÉSE

5. Nyomja meg a retesz gombját (1) és egyidejűleg húzza ki a hátsó kereket a kerékagyból (2).

KORLÁT

6. A korlát felszereléséhez csúsztassa be azt a babakocsi vázának oldalán lévő műanyag tartóba, amíg a zár kattánását nem hallja. Ismétlje meg a műveletet a másik oldalon. Ellenőrizze, hogy a karfa megfelelően rögzítve van a kicsúszás ellen.

7. A korlát leszereléséhez nyomja meg a retesz gombot (1), majd húzza ki a korlátot a babakocsi vázában levő befogókból (2).

A LÁBTARTÓ SZABÁLYOZÁSA

8. A lábtartó felemeléséhez emelje fel a végét.

9. A lábtartó leengedéséhez tolja el a reteszelő fogantyút, majd engedje le a lábtartót.

A HÁTTÁMLA SZABÁLYOZÁSA

10. A háttámla felemeléséhez tolja azt a kívánt állásba.

11. A háttámla leengedéséhez emelje fel a reteszelő fogantyút, egyidejűleg állítsa a háttámlát a kívánt pozícióba.

A NAPVÉDŐ KUPOLA KEZELÉSE

A napvédő kupola további pozíciókkal rendelkezik, amelyek cipzárral zárhatók.

12. A kupola bővítéséhez húzza el a cipzárát.

13. A napvédő kupola helyzetének változtatásához fogja meg a kupola csúcsát és állítsa a kívánt helyzetbe.

PARKOLÁS (fék)

14. A hátsó kerekek blokkolásához nyomja meg a parkoló fék berendezést a lábával.

15. A hátsó kerekek kioldásához nyomja meg a parkoló fék berendezést a lábával.

SZELLŐZÉS

16. Húzza el a szellőzés cipzárjait (1). Göngyölítse fel az anyagot, és tűzze a fülke felső széléhez (2)

A BABAKOCSI ÖSSZECSUKÁSA

FIGYELEM: A babakocsi automatikus összecsukó rendszerrel van felszerelve

17. Tolja el jobbra az összecsukás gomb reteszét (1), majd nyomja meg az összecsukás gombot (2).

Egyidejűleg tolja a vezetősín fogantyút előrefelé (3)

18. A babakocsi automatikusan összecsukódik

A VÁLL PÁNTOK BEÁLLÍTÁSA

19. Állítsa az övcsatokat a megfelelő magasságba a hevedereken történő csúsztatással (fel/le).

20. Húzza ki a pánt szabad végét a lazaságának megszüntetéséhez.

21. Húzza meg a csatot (2) a vállpántok fellazításához. Állítsa be a deréköv és az ágyéköv hosszát a csatokkal (3)

A CSAT MŰKÖDTETÉSE

22. A babakocsi mágneses csattal rendelkezik. A csat kioldásához nyomja meg egyszerre a csat két oldalsó gombját, és húzza el az elülső részt a hátsó résztől.

A CSATOS RÖGZÍTÉSE

23. Csúsztassa be az övcsat rögzítését az övcsat hátuljába. Ismételje meg a műveletet a másik oldalon.

24. Csatolja össze a csat két részét.

25. Helyezze rá a csat elülső részét a hátsó részére, amíg egy kattánást nem hall.

Ellenőrizze, hogy a csat megfelelően rögzítésre került.

A BIZTONSÁGI ÖVEK BESZERELÉSE

FIGYELEM: a gyermek becsatolása előtt mindenkor ellenőrizze, hogy az övek megfelelően rögzítésre kerültek.

26. További heveder alkalmazásának céljából, rögzítse azt az ülés két oldalán található műanyag gyűrűkön.

BETÉT

27. Helyezze a betétet a babakocsi ülésére. Fűzze át az öveket a betéten található lyukakon.

TAKARÓ

28. Csúsztassa a takarót a lábtatóra, es rögzítse a cipzárral a betéthez.

29. Az ülés mindkét oldalán rögzítse patentekkel.

Az ülés/takaró leszereléséhez járjon el fordított sorrendben.

TISZTÍTÁS ÉS HASZNÁLAT

A babakocsi műanyag részeit és az öveget puha, nedves ruhával lehet tisztítani. Ne használjon agresszív mosószereket.

A fémrészeket törölje száraz ruhával, eltávolítva a port és a vizet. Sárfelverődés vagy a téli időszakban való használat után gondoskodjon a termék ápolásáról kenőhatású készítmények használatával.

Kárpittisztítási útmutató: tisztítsa puha ruhával, enyhe mosószerezrel, ne áztassa, ne centrifugálja, szárítsa kiterítve.

Időnként ellenőrizze a csavarok lazaságát, és cserélje ki a sérült alkatrészeket. Kenje meg a mozgó alkatrészeket, például a kerékagyakat és tengelyeket, legjobb ha népszerű kenőanyagokkal, például szilikonzsírral, különösen homokos terepen vagy téli használat után. Az agresszív szerek korróziót okozhatnak. Ne feledkezzen meg a fémrészek karbantartásáról sem.

FIGYELMEZTETÉS

FONTOS! OLVASSA EL FIGYELMESEN, ÉS ŐRIZZE MEG KÉSŐBBRE MINT AJÁNLÁST

- FIGYELMEZTETÉS: Soha ne hagyja felügyelet nélkül a gyermeket.
- FIGYELMEZTETÉS: Használat előtt győződjön meg arról, hogy az összes rögzítőeszköz be van kapcsolva
- FIGYELMEZTETÉS: Sérülések elkerülése érdekében ügyeljen arra, hogy a gyermek távol legyen, amikor a terméket összecsukja vagy kinyitja.
- FIGYELMEZTETÉS: Ne engedje, hogy a gyermek játsszon ezzel a termékkel.
- FIGYELMEZTETÉS: Ez az ülés nem alkalmas 6 hónapnál fiatalabb gyermekek számára.
- FIGYELMEZTETÉS: Mindig használja az övrendszert.
- FIGYELMEZTETÉS: Ellenőrizze, hogy a mózeskosár, az ülés vagy az autósülés rögzítőelemei helyesen vannak-e rögzítve használat előtt.
- FIGYELMEZTETÉS: Ez a termék nem alkalmas futáshoz vagy görkorcsolyázáshoz.
- A babakocsi maximális terhelhetősége és a gyermek maximális életkora: 22 kg vagy 4 év, attól függően, hogy melyik következik be előbb.

- A parkolóberendezést (fék) be kell kapcsolni, amikor a gyermeket behelyezi vagy kiveszi – Mindig rögzítse a féket (parkolóberendezést), amikor a babakocsival parkol.
- A kosár maximális terhelhetősége 3 kg.
- A tető/mózeskosár zsebének maximális terhelhetősége 0,3 kg.
- Bármilyen teher, amelyet a tolókarra, a háttámla hátuljára és/vagy a babakocsi oldalaira rögzít, befolyásolja a babakocsi stabilitását.
- Ne akasszon a babakocsi tolókarjára olyan táskákat, amelyek nem erre a célra készültek, vagy amelyeket a gyártó nem ajánlott – ez veszélyes lehet, és a babakocsi meghibásodásához vezethet.
- Ez a babakocsi egy gyermek használatára lett tervezve.
- Ne használjon olyan kiegészítőket, amelyeket a gyártó nem hagyott jóvá. Csak a gyártó által biztosított vagy ajánlott alkatrészeket használja.
- Ne használjon a babakocsihoz csatlakoztatható kiegészítő platformokat.
- Ha bármilyen hibát észlel, ne használja a terméket, és lépjen kapcsolatba a BDG PRODUKCJA SP. Z O.O. szervizzel vagy az eladóval.
- Soha ne haladjon fel vagy le lépcsőn a babakocsival (még síneken sem), különösen, ha a gyermek a babakocsiban van – ez súlyos sérülést okozhat a gyermeknek és károsíthatja a babakocsit.
- A babakocsi hintáztatása gyengítheti annak szerkezetét, és meghibásodást okozhat.
- Soha ne emelje vagy hordozza a terméket, ha a gyermek benne van.
- Használat előtt mindig győződjön meg arról, hogy az összecukási mechanizmusok zárva vannak (a babakocsi megfelelően ki van nyitva és rögzítve van).
- Mindig szerelje fel a babakocsi védő- és biztonsági elemeit az utasításnak megfelelően.
- Időnként ellenőrizze, hogy a babakocsi minden eleme működőképes és biztonságos-e, különös tekintettel az ülés, a mózeskosár és az autósülés alvázhoz való megfelelő rögzítésére.
- A babakocsi összecukása, kinyitása, valamint a háttámla, a fogantyú vagy egyéb elemek beállítása során ügyeljen saját és gyermeke testrészeinek biztonságára.
- A babakocsi előrehaladásra lett tervezve.

– A BDG PRODUKCJA SP. Z O.O. nem vállal felelősséget azokra a károokra, amelyek a termék nem rendeltetésszerű összeszerelése vagy használata során keletkeznek, ha azok eltérnek a használati utasításban foglalt gyártói ajánlásoktól.

– Csak a gyártó vagy a forgalmazó által biztosított vagy ajánlott részeket használja.

Kárpittisztítási útmutató: - Tisztítsa puha ruhával és enyhe mosószerrel, ne áztassa, ne centrifugálja, szárítsa kiterítve.

– Legyen tudatában annak a kockázatnak, amelyet a termék nyílt láng vagy más magas hőforrások közelében történő elhelyezése jelent.

– A babakocsi szerkezete állítható lábtartóval van felszerelve. Amikor a gyermek önállóan száll be vagy ki a babakocsiból, a lábtartót a legalacsonyabb pozícióba kell állítani.

– A babakocsi ülése a gyermek ülő helyzetben történő szállítására szolgál – ne engedje, hogy a gyermek ráálljon, mert ez veszélyt jelenthet számára.

– A babakocsi mozgatása során mindig a vázát fogja meg. Ha az ülést szeretné mozgatni, tartsa az oldalsó fogantyúknál. A mózeskosár mozgatásakor a mózeskosár fogantyújának tetejénél fogja meg (a fogantyút rögzíteni kell a talajhoz képest függőleges helyzetben).

– Mindig két azonos tengelyen lévő kerékkel haladjon fel járdaszegélyekre, küszöbökre és más akadályokra, miközben erőt fejt ki a babakocsi tolókarjára. Ha az első kerekekkel szeretne feljutni az akadályra: nyomja le a tolókart, hogy az első kerekek felemelkedjenek az akadály fölé. Ha a hátsó kerekekkel szeretne feljutni: emelje meg a tolókart, hogy a hátsó kerekek felemelkedjenek. Ezeknek az irányelveknek a figyelmen kívül hagyása a babakocsi meghibásodásához vagy a benne ülő gyermek veszélyeztetéséhez vezethet, ami akár a babakocsi felborulását is okozhatja.

– A gyermek biztonságáért az őt felügyelő személy (a babakocsit toló személy) felelős

– Az ülés háttámlájának pozíciójának megváltoztatásakor ügyeljen a gyermek kezeire és fejére.

– Az ülés helyzetének vagy a hevederek magasságának megváltoztatása esetén mindig igazítsa azok hosszát a gyermek testéhez, és ellenőrizze a csat megfelelő működését.

– A gyártó nem vállal felelősséget olyan ülések a babakocsi vázra történő rögzítéséért, amelyeket nem hagyott jóvá.

- Soha ne használja a babakocsit a védőkorlát rögzítése nélkül.
- Mielőtt a gyermeket a babakocsiba helyezi, mindig ellenőrizze, hogy nincsenek-e benne laza, apró tárgyak, amelyek lenyelése fulladást vagy légúti akadályt okozhat.
- Soha ne használja a babakocsit a védőkorlát rögzítése nélkül.
- Soha ne hajtsa össze vagy nyissa ki a babakocsit, ha a gyermek a közelben tartózkodik.
- Mindig használja a parkolási féket, amikor a gyermeket behelyezi vagy kiveszi a babakocsiból.
- Soha ne változtassa meg az ülés menetirányát, ha a gyermek az ülésben van. Ez azokra a babakocsikra vonatkozik, amelyek ülései menetirány-változtatási funkcióval rendelkeznek.
- A termékhez mellékelt alátétek az első kerékagy és a tengely közötti hézagok kiküszöbölésére szolgálnak. Az alátéteket tartsa távol gyermekektől – fulladásveszély.

ESŐVÉDŐ FÓLIA

FIGYELEM: A termék nem játék – ne engedje, hogy a gyermek játsszon vele. Tartsa távol a tűztől.

Tartsa távol a gyermektől. Ha a fólia az orrhoz vagy a szájhoz kerül, fennáll a fulladás veszélye.

A terméket kizárólag felnőtt felügyelete mellett szabad használni.

Ha az esővédőt nem használja, tartsa olyan helyen, amely nem elérhető a gyermek számára.

A fóliát kizárólag eső vagy hó elleni védelem céljából használja. Ne használja az esővédőt forró napokon vagy napsütéses időben.

Használat után ellenőrizze, hogy a fólia nem okoz-e kellemetlenséget a gyermek számára.

Az esővédő használata közben időről időre nyissa ki a cipzárt vagy a szellőzőablakot, hogy friss levegő jusson a babakocsi vagy a mózeskosár belsejébe.

УВАЖАЕМИ РОДИТЕЛИ,

Поздравления за закупуването на детската количка **FUEL PRO** на фирма **BDG PRODUKCIJA SP. Z O.O.**

Със сигурност в нея ще возите Вашето дете безопасно, комфортно и приятно.

ВАЖНО! ПРОЧЕТЕ ВНИМАТЕЛНО И ЗАПАЗЕТЕ ЗА БЪДЕЩИ СПРАВКИ.

Безопасността на Вашето дете може да бъде застрашена, ако не се придържате към инструкцията!

1. СЪСТАВНИ ЕЛЕМЕНТИ НА КОЛИЧКАТА

1. Стелаж на количката с тапицерия 2. Сенник 3. Борд 4. Кошница 5. Задни колела - 2 броя 6. Предни колела - 2 броя 7. Калъф за крачетата на детето

РАЗГЪВАНЕ НА КОЛИЧКАТА

2. Отключете лостчето

РАЗГЪВАНЕ НА КОЛИЧКАТА

2. Отключете количката, като плъзнете надясно ключалката за съгване (1), а след това натиснете бутона за съгване на количката (2).

3. Разгънете количката чрез издърпване на дръжката нагоре, до заключване на ключалките от двете страни на количката.

ЗАБЕЛЕЖКА: Уверете се, че количката е правилно разгъната.

МОНТАЖ НА ЗАДНИТЕ КОЛЕЛА

4. Вкарайте задното колело в задната главина, докато се заключи. Уверете се, че колелото е правилно заключено.

ДЕМОНТАЖ НА ЗАДНИТЕ КОЛЕЛА

5. Натиснете бутона за заключване (1) и едновременно извадете задното колело от главината (2)

БОРД

6. За да поставите борда, поставете го в пластмасовите държачи от двете страни на стелаж на количката, докато чуete щракване на ключалката.

Повторете същото от другата страна. Уверете се, че не съществува възможност за откопчаване на борда.

7. За да демонтирате борда, натиснете бутона на ключалката (1), а после го извадете от отворите на стелаж на количката (2).

РЕГУЛИРАНЕ НА СЪПЕНКАТА

8. За да повдигнете стъпенката, повдигнете края ѝ.

9. За да спуснете стъпенката, плъзнете дръжката на ключалката, след това спуснете стъпенката.

РЕГУЛИРАНЕ НА ОБЛЕГАЛКАТА

10. За да повдигнете облегалката, преместете я в желаната позиция.

11. За да спуснете облегалката, повдигнете лоста на ключалката и едновременно преместете облегалката в желаната позиция.

ИЗПОЛЗВАНЕ НА СЕННИКА

Сенникът има допълнителни позиции, които могат да се заключват с цип.

12. За да увеличите сенника, разкопчайте ципа.

13. За да промените позицията на сенника, хванете го за горния край и настройте в желаната позиция.

УСТРОЙСТВО ЗА ПАРКИРАНЕ (спирачка)

14. Натиснете с крак педала на спирачката за заключване на задните колела.

15. Натиснете с крак педала на спирачката за отключване на задните колела.

ВЕНТИЛАЦИЯ

16. Плъзнете обратно ципа за вентилация (1). Навийте плата на руло и го прикрепете към горния край на сенника (2)

СГЪВАНЕ НА КОЛИЧКАТА

ЗАБЕЛЕЖКА: детската количка е оборудвана със система за автоматично сгъване.

17. Плъзнете надясно ключалката на бутона за сгъване (1), а след това натиснете бутона за сгъване (2). Едновременно с това, избутайте дръжката на водача напред (3).

18. Количката ще се сгъне сама.

Регулиране на раменните колани.

19. Поставете катарамите на коланите на подходящата височина, като ги плъзнете покрай ремъците (нагоре/надолу).

20. Изтеглете свободния край на колана, за да отстраните хлабината.

21. Издърпайте катарамата (2), за да освободите напрежението на раменните колани.

Регулирайте дължината на кръстния и бедрения колан с помощта на катарамите (3)

Как да работим с катарамата?

22. Количката е оборудвана с магнитна катарамата. За да разкопчае катарамата, натиснете едновременно двата бутона на катарамата, разположени от двете ѝ страни и избутайте предната част от задната.

Закопчаване на катарамата

23. Плъзнете закрепването на колана в задната част на катарамата. Повторете това от другата страна.

24. Съединете двете части на катарамата.

25. Натиснете предната част на катарамата към задната, докато чуete щракване.

Проверете дали катарамата е закопчана правилно.

МОНТАЖ НА ПРЕДПАЗНИТЕ КОЛАНИ

ЗАБЕЛЕЖКА: преди да закопчеете детето, винаги проверявайте, дали коланите са правилно фиксирани.

26. За да използвате допълнителни колани, прикрепете ги към пластмасовите пръстени, намиращи се от двете страни на седалката.

СТЕЛКА

27. Поставете вложката върху седалката на детската количка. Прекарайте коланите през отворите във вложката.

КАЛЪФ

28. Плъзнете калъфа върху стъпенката и го прикрепете към вложката с помощта на ципа.

29. Затегнете с велкро от двете страни на седалката.

За да отстраните вложката/калъфа, действайте в обратен ред.

ПОДДРЪЖКА И ПОЧИСТВАНЕ

Пластмасовите части на креватчето и коланите могат да се почистват с мека, влажна кърпа. Не използвайте агресивни почистващи препарати.

Избършете металните части със суха кърпа, за да отстраните праха и водата. Поддържайте ги с препарати със смазващи свойства, ако са кални или след разходка през зимата.

Инструкция за почистване на тапицериата: почиствайте с кърпа с мек почистващ препарат, не наикисвайте, не центруфугирайте, сушете на плоска повърхност.

Периодично проверявайте хлабините на болтовете и подменяйте повредените части. Смазвайте елементите на ходовата част, т.е. главините на колелата, осите, за предпочитане с популярни препарати, напр. силиконова грес, особено след разходки по пясъка или през зимата. Агресивните препарати могат да причинят корозия. Не забравяйте също така да поддържате всички метални компоненти.

ПРЕДУПРЕЖДЕНИЕ

ВАЖНО! МОЛЯ, ПРОЧЕТЕТЕ ВНИМАТЕЛНО И СЪХРАНЯВАЙТЕ ЗА БЪДЕЩИ СПРАВКИ

- ПРЕДУПРЕЖДЕНИЕ Никога не оставяйте детето без надзор.
- ПРЕДУПРЕЖДЕНИЕ Преди употреба се уверете, че всички заключващи устройства са задействани.
- ПРЕДУПРЕЖДЕНИЕ За да избегнете наранявания, уверете се, че детето не е в близост до количката, когато разгъвате или сгъвате този продукт.
- ПРЕДУПРЕЖДЕНИЕ Не позволявайте на детето да си играе с този продукт.
- ПРЕДУПРЕЖДЕНИЕ Тази седалка не е подходяща за деца под 6-месечна възраст
- ПРЕДУПРЕЖДЕНИЕ Винаги използвайте системата за закрепване.
- ПРЕДУПРЕЖДЕНИЕ Преди употреба проверете дали устройствата за закрепване на кошчето, седалката или столчето за кола са правилно закрепени.
- ПРЕДУПРЕЖДЕНИЕ Този продукт не е подходящ за бягане, нито за каране на ролкови кънки

- Максимално тегло и възраст на детето, за което е предназначена детската количка: 22 kg или 4 години, което настъпи първо
- Устройството за паркиране (спирачката) трябва да бъде включено, когато поставяте или изваждате детето – Винаги при паркиране блокирайте спирачката (устройството за паркиране)
- Максималното натоварване на кошницата е 3 kg.
- Максималното натоварване на джобовете на сенника / кошчето е 0,3 kg.
- Всяко натоварване, приложено към дръжката и / или задната страна на облегалката и / или страничните части на детската количка влияе върху стабилността на детската количка.
- Не окачвайте чанти, непригодени и различни от препоръчаните от производителя на водача на количката - това е опасно и може да доведе до повреда на количката.
- Тази количка е проектирана да се използва от едно дете.
- Не трябва да се използват аксесоари, които не са одобрени от производителя. Използвайте само резервни части, доставени или препоръчани от производителя.
- Не използвайте допълнителни платформи за прикрепване към количката.
- Ако откриете някакви дефекти, не използвайте продукта, а се свържете с BDG PRODUKCJA SP. Z O.O. или с продавача.
- Никога не слизайте и не се качвайте по стълби (дори когато има релси), особено когато детето е в него - това може да причини сериозно нараняване на детето и повреда на количката.
 - Люлеенето на количката може да отслаби конструкцията ѝ и да доведе до повреда.
- Никога не повдигайте или пренасяйте количката, когато детето е седнало в нея.
- Преди да използвате детската количка, уверете се, че механизмите за съгване са заключени (количката е правилно разгъната и заключена).
- Винаги монтирайте на количката всички защитни и предпазни елементи в съответствие с инструкциите
- Периодично проверявайте, дали всички компоненти на количката са изправни и безопасни, по-специално правилното закрепване на седалката, кошчето и автомобилното столче към рамката.

- При сгъване и разгъване на детската количка и при регулиране на облегалката, дръжката или други компоненти на количката, внимавайте за Вашата безопасност и тази на Вашето дете.

- Количката е предназначена за движение напред.

- BGD PRODUKJA SP Z O.O. не носи отговорност за щети, причинени на имущество или хора в резултат на сглобяване и използване на продукта в нарушение на указанията и препоръките на производителя, включени в инструкцията за експлоатация.

- Използвайте само компоненти, доставени или препоръчани от производителя/ дистрибутора

Инструкция за почистване на тапицериата: почиствайте с кърпа с мек почистващ препарат, не накисвайте, не центруфугирайте, сушете на плоска повърхност.

- Имайте предвид рисковете от поставяне на продукта в близост до открити източници на огън и други източници на висока температура

- Конструкцията на количката е оборудвана с регулируема стъпенка. Когато детето започне да се качва и слиза само от количката, стъпенката трябва да бъде поставена в най-ниското положение.

- Седалката на детската количка се използва за превозване на детето в седнало положение - не позволявайте на детето да стои на нея - това може да изложи детето на риск.

- Когато премествате детската количка, дръжте я за стелаж. Когато пренасяте седалката, дръжте я за страничните ѝ дръжки. Когато пренасяте кошчето, дръжте горната част на дръжката на кошчето (дръжката трябва да е блокирана в отвесна позиция към земята)

- Винаги се приближавайте към бордюри, прагове и други препятствия с двете колела на една и съща ос, като едновременно с това прилагате сила върху водача на денската количка. Ако се приближавате с предните колела - водачът на количката трябва да се натисне надолу, което ще повдигне предните колела над препятствието. Когато се движите нагоре със задните колела - водачът на количката трябва да се повдигне, което ще повдигне задните колела. Неспазването на тези правила може да доведе до повреда на детската количка или да представлява опасност за детето, което пътува в нея, в резултат на което количката с детето може да се преобърне.

- Безопасността на детето е отговорност на лицето, което се грижи за него (лицето, което управлява детската количка).

- Когато променяте позицията на облегалката на седалката или на кошчето, обръщайте внимание на ръчичките и главата на детето.
- Ако промените позицията на седалката или височината на коланите - винаги регулирайте дължината на коланите според тялото на детето и проверете дали катарамата функционира правилно.
- Производителят не носи отговорност за монтирането на столчета върху стелаж, които не са одобрени от производителя.
- Преди да поставите детето в детската количка, винаги проверявайте дали вътре няма свободни малки предмети, които, ако бъдат погълнати, могат да причинят задавяне или задушаване на детето.
- Никога не използвайте детската количка без борд.
- Никога не разгъвайте и не сгъвайте детската количка, ако детето е наблизо.
- Винаги използвайте устройството за паркиране, когато слагате или изваждате детето от количката.
- Никога не променяйте посоката на движение на седалката, когато детето е в нея. Отнася се за детски колички със седалки, които могат да променят посоката на движение.
- Шайбите, включени в продукта, се използват за компенсиране на хлабините между оста на предното колело и главината. Съхранявайте шайбите далеч от деца - съществува риск от поглъщане.

ДЪЖДОБРАН

ВНИМАНИЕ: Продуктът не е играчка - не позволявайте на детето си да си играе с него. Пазете от огън.

Пазете далеч от деца. Има риск от задушаване, ако се приближи до носа или устата.

Продуктът трябва да се използва само под наблюдение на възрастен.

Когато дъждобранът не се използва, дръжте го далеч от обсега на детето.

Дъждобранът трябва да се използва само за защита от дъжд или сняг.

Дъждобранът не трябва да се използва в горещи или слънчеви дни.

След като го поставите, проверете дали дъждобранът не създава дискомфорт на детето.

Когато сте сложили дъждобрана, постепенно отваряйте ципа или вентилационния прозорец, за да осигурите свеж въздух в количката/кошчето.

VÁŽENÍ RODIČE

Blahopřejeme Vám ke koupi procházkového kočárku **FUEL PRO** firmy **BDG PRODUKČJA SP. Z O.O.** Cestování Vašeho dítěte bude zaručeně bezpečná, komfortní a příjemná.

DŮLEŽITÉ ! POKYNY SI POZORNĚ PŘEČTĚTE A USCHOVEJTE PRO POZDĚJŠÍ POUŽITÍ

Bezpečnost Vašeho dítěte může být v ohrožena, jestliže nebudete postupovat v souladu s tímto návodem k použití !

1. SOUČÁSTI KOČÁRKU

1. Konstrukce kočárku s čalouněním
2. Boudička
3. Madlo
4. Košík
5. Zadní kolo – 2 kusy
6. Přední kolo – 2 kusy
7. Potah na nohy

ROZLOŽENÍ KOČÁRKU

2. Odemkněte kočárek posunutím vpravo zámku tlačítka pro složení (1) a pak stiskněte tlačítko pro složení kočárku (2).
3. Kočárek rozložte zatažením rukojeti nahoru, dokud nezapadnou zámky na obou stranách.

POZOR: Ujistěte se, že kočárek je správně rozložen.

MONTÁŽ ZADNÍCH KOL

4. Zasuňte zadní kolo do náboje, dokud se nezajistí. Ujistěte se, že kolo je správně zajištěno.

DEMONTÁŽ ZADNÍ KOL

5. Stiskněte blokovací tlačítko (1) a zároveň vysuňte zadní kolo z náboje (2).

MADLO

6. Chcete-li namontovat madlo, zasuňte jej do plastových držáků na bočních stranách konstrukce kočárku, dokud neuslyšíte cvaknutí zámku. Tuto činnost opakujte na druhé straně. Ujistěte se, že madlo je správně zajištěno proti vysunutí.
7. Chcete-li madlo odepnout, stiskněte zajišťovací tlačítko (1) a pak jej vysuňte z držáků na konstrukci kočárku (2).

NASTAVENÍ OPĚRKY NOHOU

8. Chcete-li opěrku nohou zvednout, nadzvedněte její konec.
9. Chcete-li opěrku spustit, posuňte zajišťovací páčku a pak opěrku nohou spustíte.

NASTAVENÍ OPĚRADLA

10. Chcete-li opěradlo zvednout, posuňte jej do vybrané polohy.
11. Chcete-li opěradlo snížit, nadzvedněte zajišťovací páčku a zároveň posuňte opěradlo do vybrané polohy.

OVLÁDÁNÍ BOUDIČKY

Boudička má další polohy, které můžete uzamknout zipem.

12. Chcete-li zvětšit boudičku, rozepte zip.
13. Chcete-li změnit polohu boudičky, uchopte její horní část a nastavte ji do požadované polohy.

PARKOVACÍ ZAŘÍZENÍ (brzda)

14. Stlačte nohou tlačítko parkovacího zařízení, abyste zabrzdili zadní kola.

15. Stlačte nohou tlačítko parkovacího zařízení, abyste odbrzdili zadní kola.

VĚTRÁNÍ

16. Rozepněte zipy větrání (1). Srolujte látku a připevněte ji k hornímu okraji boudičky (2).

SLOŽENÍ KOČÁRKU

POZOR: Kočárek je vybaven systémem automatického složení.

17. Posuňte vpravo zámek tlačítka pro složení (1) a pak stiskněte tlačítko pro složení (2).

Současně zatlačte držák rukojeti dopředu (3).

18. Kočárek se sám složí.

NASTAVENÍ RAMENNÍCH PÁSŮ

19. Nastavte přezky pásů do vhodné výšky jejich posunutím po pásech (nahoru/dolů).

20. Vytáhněte volný konec pásu, abyste odstranili případné prověšení.

21. Zatažením za přezku (2) uvolněte napnutí pásu. Přizpůsobte délku bederních pásů a rozkrokového pásu pomocí přezek (3).

MANIPULACE S PŘEZKOU

22. Kočárek je vybaven magnetickou sponou. K rozepnutí spony stiskněte současně dvě tlačítka spony umístěná na obou stranách a oddělte přední část od zadní.

ZAPNUTÍ PŘEZKY

23. Zasuňte přezku pásu do zadní části spony. Provedte totéž na druhé straně.

24. Spojte obě části spony.

25. Přiložte přední část spony k zadní části, dokud neuslyšíte cvaknutí.

Zkontrolujte, zda je přezka správně zapnutá.

MONTÁŽ BEZPEČNOSTNÍCH PÁSŮ

POZOR: před připnutím dítěte se vždy ujistěte, že pásy jsou správně připevněny.

26. Chcete-li použít dodatečné popruhy, připevněte je na dodatečné plastové kroužky na obou stranách sedadla.

VLOŽKA

27. Vložku umístěte na sedadlo kočárku. Protáhněte otvory ve vložce.

POTAH

28. Nasuňte potah na opěrku nohou a připevněte jej k vložce pomocí zipu.

29. Na obou stranách sedadla připevněte pomocí patentek.

Chcete-li vyjmout vložku/potah, postupujte v opačném pořadí.

! ČIŠTĚNÍ A ÚDRŽBA

Součásti kočárku jsou vyrobeny z plastu a pásy můžete čistit měkkým vlhkým hadříkem. Nepoužívejte agresivní čisticí prostředky.

Kovové části otřete suchým hadříkem, abyste odstranili prach a vodu. Po zablácení nebo po jízdě v zimě proveďte údržbu pomocí přípravků s mazacími vlastnostmi

Pokyny k čištění čalounění: čistěte hadříkem a jemným čisticím prostředkem, nenamáčejte, neodstřeďujte, sušte naplocho.

Pravidelně kontrolujte vůli šroubů a poškozené díly vyměňte. Pojezdové prvky, tj. náboje kol a nápravy, promažte nejlépe oblíbenými přípravky, např. silikonovým mazivem, zejména po jízdě v písčitém terénu nebo v zimě. Agresivní prostředky mohou způsobit korozi. Nezapomeňte také na údržbu všech kovových prvků.

! VAROVÁNÍ

DŮLEŽITÉ! PŘEČTĚTE SI POZORNĚ A USCHOVEJTE PRO BUDOUCÍ POUŽITÍ

- VAROVÁNÍ Nikdy nenechávejte dítě bez dozoru
- VAROVÁNÍ Před použitím se ujistěte, že jsou zaklesnutá všechna zajišťovací zařízení
- VAROVÁNÍ Aby nedošlo ke zranění, ujistěte se, že dítě je v bezpečné vzdálenosti při rozkládání nebo skládání tohoto výrobku
- VAROVÁNÍ Nedovolte dítěti hrát si s tímto výrobkem
- VAROVÁNÍ Toto sedadlo není vhodné pro děti mladší 6 měsíců
- VAROVÁNÍ Vždy používejte upínací systém
- VAROVÁNÍ Zkontrolujte, zda upevňovací systém korby nebo sedadla nebo autosedačka jsou správně zajištěny před použitím
- VAROVÁNÍ Tento výrobek není vhodný pro běhání nebo jízdu na kolečkových bruslích
- Maximální hmotnost a věk dítěte, pro které je kočárek určen: 22 kg nebo 4 roky, podle toho, co nastane dříve
- Parkovací zařízení (brzda) musí být zataženo při vkládání nebo vyjímání dítěte – Při parkování kočárku vždy zatahněte brzdu (parkovací zařízení) –
- Maximální nosnost koše je 3 kg

- Maximální nosnost kapsy boudičky / korby je 0,3 kg
 - Jakákoli zátěž připevněná k rukojeti a/nebo zadní části opěradla a/nebo bokům kočárku bude mít vliv na stabilitu kočárku
 - Nezavěšujte tašky, které nejsou k tomuto účelu určeny, nebo jiné tašky než doporučené výrobcem na rukojeti kočárku – Je to nebezpečné a může dojít k poškození kočárku.
 - Tento kočárek může používat jedno dítě
 - Nepoužívejte příslušenství, které neschválil výrobce. Používejte pouze náhradní díly dodané nebo doporučené výrobcem.
 - Nepoužívejte přídavné plošiny připevněné ke kočárku.
 - Pokud zjistíte jakékoli závady, výrobek nepoužívejte a kontaktujte servis BDG PRODUKCJA SP. Z O.O. nebo prodejce.
 - S kočárkem nikdy nejezděte po schodech nahoru nebo dolů (také s ližinami), zejména když je v něm dítě – může dojít k vážnému zranění dítěte a poškození kočárku.
 - Houpání kočárku může oslabit jeho konstrukci a vést k poškození.
 - Nikdy nezvedejte ani nepřenášejte výrobek, pokud je uvnitř dítě.
 - Před použitím kočárku se vždy ujistěte, že jsou skládací mechanismy zajištěny (správně rozložené a zajištěné).
 - Vždy namontujte všechny ochranné a zajišťovací součásti kočárku v souladu s pokyny
 - Pravidelně kontrolujte, zda jsou všechny součásti kočárku funkční a bezpečné, zejména zda jsou sedadlo, korba a autosedačka správně připevněny k podvozku.
 - Při skládání a rozkládání kočárku a také při nastavování opěrky zad, rukojeti nebo jiných prvků kočárku dbejte na bezpečnost svých částí těla a částí těla dítěte.
 - Kočárek je určen k jízdě vpřed.
 - BDG PRODUKCJA SP Z O.O. nenese odpovědnost za škody způsobené na majetku nebo osobách v následku montáže a používání předmětného výrobku v rozporu s pokyny a doporučeními výrobce uvedenými v uživatelské příručce.
 - Používejte pouze části dodané nebo doporučené výrobcem/distributorem.
- Pokyny k čištění čalounění: - čistěte hadříkem a jemným čisticím prostředkem, nenamáčejte, neodstřed'ujte, sušte naplocho.

- Buďte si vědomi rizika, jaké vzniká při umístění výrobku v blízkosti otevřeného ohně a jiných zdrojů vysokých teplot.
- Konstrukce kočárku je vybavena nastavitelnou opěrkou nohou. Když dítě samo nastupuje a vystupuje z kočárku, nastavte opěrku nohou do nejnižší polohy.
- Sedadlo kočárku slouží pro vození dítěte v sedě – nedovolte dítěti na něm stát – může to být pro něj nebezpečné.
- Kočárek při přenášení uchopte za rám. Sedadlo při přenášení uchopte za boční úchyty. Korbu při přenášení uchopte za horní část držadla (držadlo musí být zajištěno ve svislé poloze k zemi)
- Vždy projíždějte obrubníky, prahy a jiné překážky se dvěma koly stejné nápravy a současně vyvíjejte sílu na rukojeť kočárku. Pokud projíždíte předními koly, zatlačte rukojeť kočárku dolů, čímž se přední kola zvednou nad překážku. Při projíždění zadními koly zvedněte rukojeť kočárku, čímž se zvednou zadní kola. Nedodržení těchto pravidel může poškodit kočárek nebo představovat nebezpečí pro dítě, které v něm jede, což může mít za následek převrácení kočárku s dítětem.
- Za bezpečnost dítěte je zodpovědná osoba pečující o dítě (osoba, která kočárek řídí).
- Při změně polohy opěradla dávejte pozor na ruce a hlavu dítěte.
- Při změně polohy sedadla nebo výšky pásů vždy přizpůsobte jejich délku tělu dítěte a zkontrolujte správnou funkci přezky.
- Výrobce nenese odpovědnost za montáž na rám autosedaček, které neschválil.
- Před umístěním dítěte do kočárku vždy zkontrolujte, zda uvnitř nejsou nějaké volné drobné předměty, které by v případě spolknutí mohly způsobit dávení nebo udušení dítěte.
- Kočárek nikdy nepoužívejte bez připevněné zábrany.
- Kočárek nikdy nerozkládejte ani neskládejte, pokud je poblíž dítěte.
- Parkovací brzdu vždy používejte při vkládání dítěte do kočárku a vyjímání z něj.
- Nikdy neměňte nasměrování sedadla, pokud je v něm dítě. Platí pro kočárky vybavené sedadly s možností změny směru jízdy.
- Podložky přiložené k výrobku slouží k odstranění jakékoli vůle mezi nápravou sady předního kola a nábojem. Podložky uchovávejte mimo dosah dětí – nebezpečí spolknutí.

PLÁŠTĚNKA

POZOR: Výrobek není hračka – nedovolte dítěti, aby si s ním hrálo. Chraňte před ohněm.

Držte mimo dosah dítěte. Při přiložení k nosu nebo ústům hrozí nebezpečí udušení.

Výrobek se musí používat pouze pod dohledem dospělé osoby.

Pokud pláštěnku nepoužíváte, uchovávejte ji mimo dosah dítěte.

Pláštěnku používejte pouze k ochraně proti dešti nebo sněhu. Pláštěnku nepoužívejte v horkých nebo slunečných dnech.

Po nasazení zkontrolujte, zda pláštěnka nezpůsobuje dítěti nepohodlí.

Při používání pláštěnky postupně otevírejte zip nebo ventilační okénko, aby se dovnitř kočárku/korby dostal čerstvý vzduch.

BDG PRODUKCJA Sp.Z.O.O.

Ul. Warszawska 8
42 – 262 Poczesna
POLAND

Tel. +48 (34) 360 46 64, +48 (34) 360 46 53

Tel. serwis +48 (34) 364 36 41

E- mail: biuro@espiro.eu,

E- mail serwis: serwis@espiro.eu

www.espiro.pl