

www.easy-go.com.pl

easyGO[®]

DUO FLEX

Baby stroller
for 1-2 babies

max 22 kg



WYPRODUKOWANO
ZGODNIE
Z NORMĄ
EN 1888:-1:2018

USER MANUAL
INSTRUKCJA OBSŁUGI

PL

EN

RU

UA

CZ

SK

DE

HU

RO

FR

ES

Szanowni klienci,

Dziękujemy za wybranie produktu EASYGO. Nasze wyroby projektujemy z myślą o ich bezpieczeństwie i funkcjonalności. Niniejsza instrukcja obsługi pomoże Państwu wykorzystać wszystkie walory naszego produktu oraz przedstawi niezbędne informacje dotyczące okresowej konserwacji.

Prosimy o dokładne zapoznanie się z jej treścią, stosowanie się do jej zaleceń oraz zachowanie na przyszłość.

Z poważaniem, EASYGO

Dear Clients,

We would like to thank you for choosing EASYGO product. Our products are manufactured thinking of the safety and functionality. This manual shall help you to use all benefits of our Product and present you all necessary information concerning periodically maintenance.

Please read this content very carefully and comply with its recommendations as well as keep for future.

Yours faithfully, EASYGO

Уважаемые Клиенты,

Благодарим за выбор изделия EASYGO. Наши изделия разработывем, учитывая их безопасность и функциональность. Настоящее руководство по эксплуатации поможет Вам использовать все достоинства нашего изделия, а также предоставит необходимую информацию на тему временной консервации.

Просим точно ознакомиться с его соержанием, соблюдать его положения а также сохранить его.

С уважением, EASYGO

Шановані клієнти,

Дякуємо, що Ви вибрали продукт EASYGO. Наші вироби ми проектуємо так, щоб були вони безпечні і функціональні. Ця інструкція обслуговування допоможе Вам використати усі достоїнства нашого продукту, а також ознайомити з необхідними інформаціями щодо періодичної консервації.

Просимо докладно ознайомитися з її змістом і застосовувати запропоновані рекомендації, а також зберегти інструкцію на майбутній час.

З повагою, EASYGO

Vážený klienti,

Děkujeme za výběr výrobku EASYGO. Naše výrobky navrhujeme s myšlenkou jejich bezpečnosti a funkčnosti. Tento návod k obsluze Vám pomůže využít všechny výhody našeho výrobku a také poskytne nezbytné informace týkající se pravidelné údržby. Prosíme o důkladné seznámení se s jeho obsahem, dodržování jeho pokynů a také uchování do budoucna.

S úctou, EASYGO

Vážený zákazníci,

Ďakujeme Vám, že ste si vybrali produkt EASYGO. Naše výrobky navrhujeme s dôrazom na bezpečnosť a funkčnosť. Tento návod na obsluhu Vám pomôže využiť všetky výhody nášho produktu a predstavi nevyhnutné informácie o pravidelnej údržbe.

Pozorne si ho prečítajte, dodržiavajte jeho odporúčania a uchovajte do budúcnosti.

S úctou, EASYGO

Verehrte Kunden,

Wir danken Ihnen für die Wahl des EASYGO-Produkts. Unsere Produkte werden stets mit Bedacht auf ihre Sicherheit und Funktionalität entworfen. Die vorliegende Gebrauchsanweisung hilft Ihnen, alle Vorzüge unseres Produkts zu nutzen sowie stellt unentbehrliche Informationen dar, die die in erforderlichen Zeitabständen durchzuführende Pflege betreffen.

Wir bitten Sie, sich sorgfältig mit dem Inhalt dieser Gebrauchsanweisung vertraut zu machen, den Anweisungen nachzukommen sowie sie für spätere Rückfragen aufzubewahren.

Hochachtungsvoll Ihr, EASYGO

Tisztelt ügyfelek,

Köszönjük, hogy az EASYGO terméket választották. Termékeinket a biztonságos használatra és funkcionalításra való tekintettel tervezzük. Az alábbi használati útmutató segít Önöknek a termékeink összes tulajdonságának a kihasználására, valamint bemutatja az időszakos karbantartásra vonatkozó szükséges információkat.

Kérjük az útmutatót figyelmesen elolvasni és a benne közöltek betartani, valamint az útmutatót későbbi felhasználás céljából megőrizni.

Tisztelettel, EASYGO

Stimați clienți,

Ținem să vă mulțumim pentru alegerea produsului EASYGO. Produsele noastre fiind proiectate cu gândul la siguranță și cât mai buna funcționalitate. Această instrucțiune de utilizare vă va ajuta să beneficiați de toate însușirile și calitățile produsului nostru, oferind în același timp informații necesare cu referire la menținerea și conservarea periodică a acestuia.

Vă rugăm să citiți cu atenție aceste instrucțiuni înainte de utilizare și păstrați-le pentru documentarea ulterioară.

Cu deosebită apreciere, EASYGO

Chers clients,

Nous vous remercions d’avoir choisi le produit de marque EASYGO. Nous fabriquons nos produits en tâchant d’assurer leur sécurité et fonctionnalité. Le présent mode d’emploi vous aidera à profiter pleinement de notre produit et vous présentera les informations nécessaires relatives à l’entretien périodique.

Veillez le lire attentivement, respecter ses consignes et conservez-le.

Cordialement, EASYGO

Estimados clientes,

Les agradecemos que hayan elegido el producto EASYGO. Diseñamos nuestros artículos pensando en su seguridad y funcionalidad.

Las presentes instrucciones les ayudarán a disfrutar de todos los valores de nuestros productos y les proporcionarán la información imprescindible acerca de la conservación periódica.

Atentamente, EASYGO

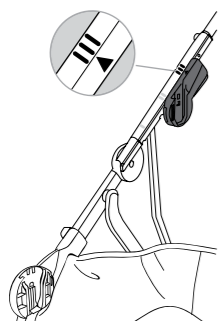
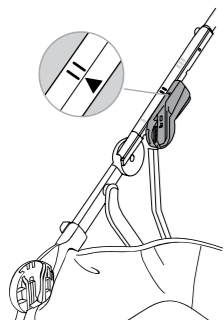
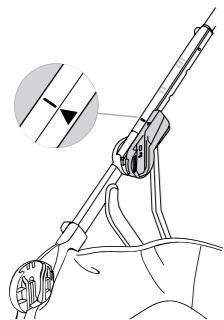

1

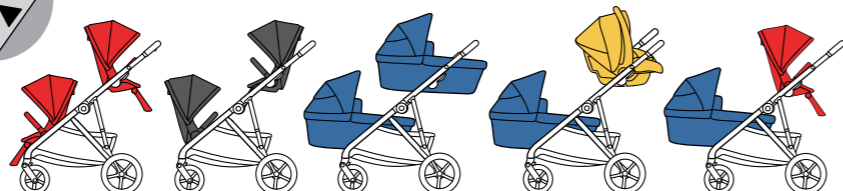
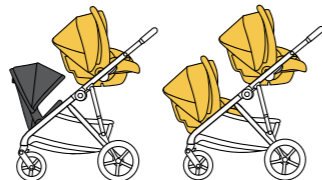
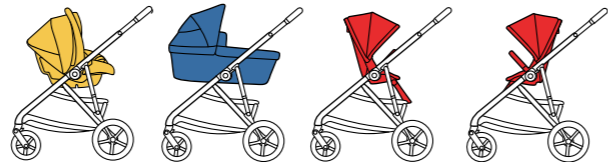

max. 9 kg

max. 13 kg

max. 15 kg

max. 22 kg

2

Insert the wheels

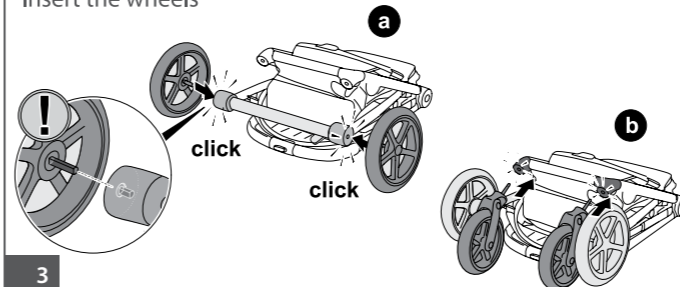

3

Open the stroller

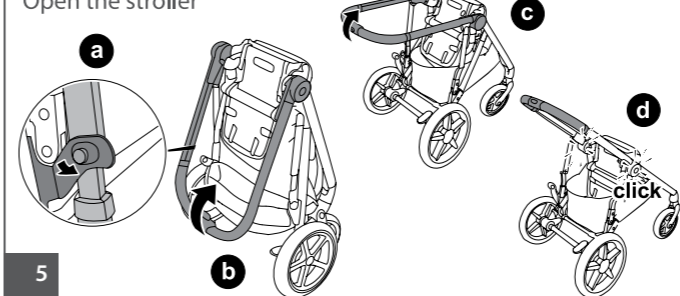

5

Lock/Unlock stroller

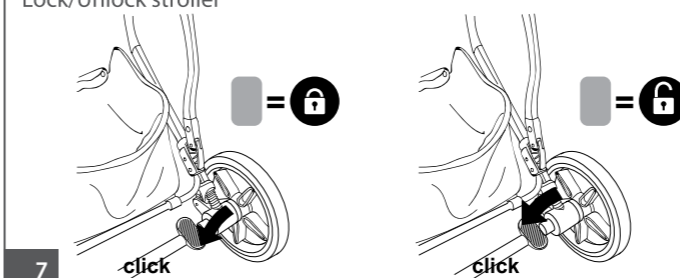

7

Remove rear wheel

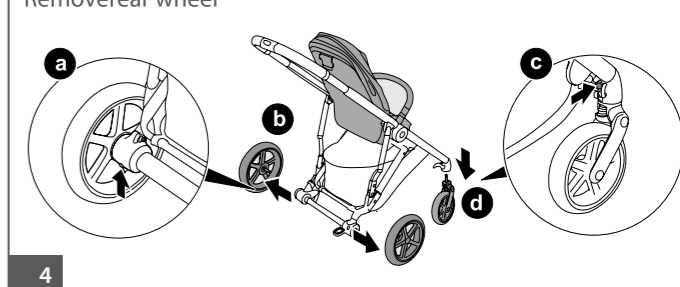

4

Lock/Unlock front wheels

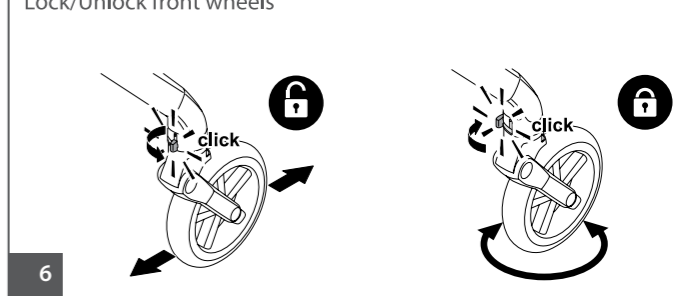

6

Insert the seat

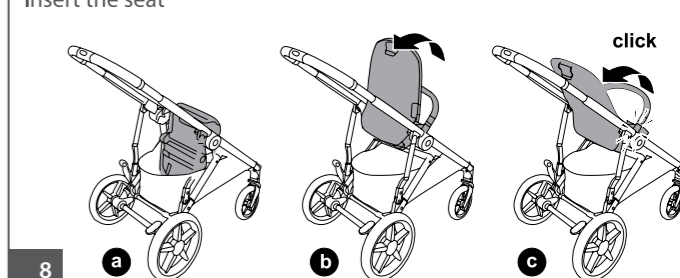

8

Reversible seat

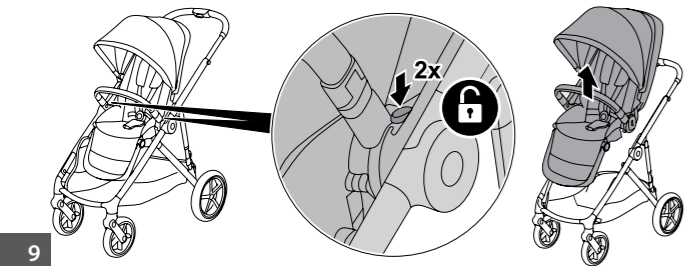

9

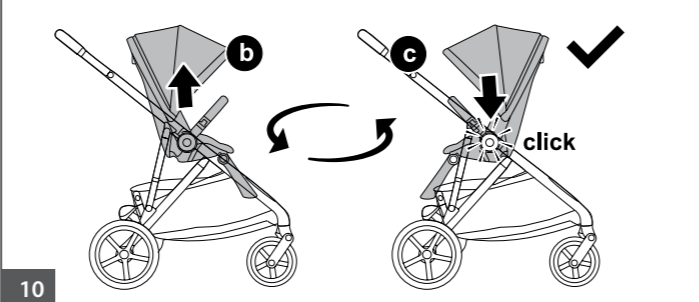

10

Install & Use bumper

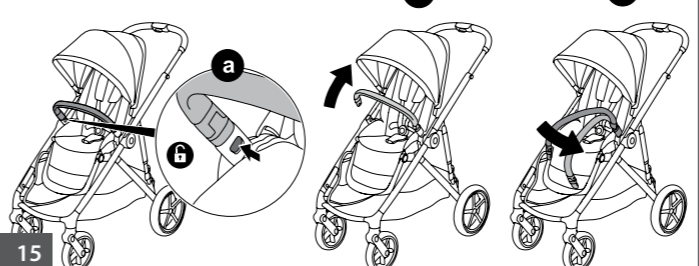

15

Safety belt operation

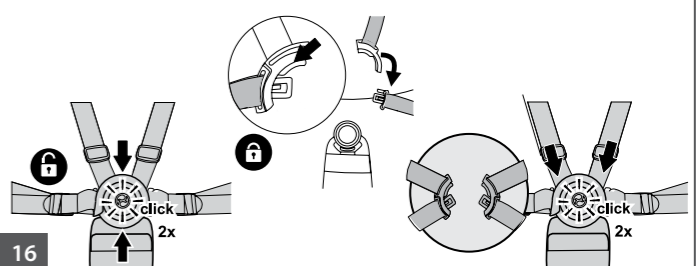

16

Install the canopy

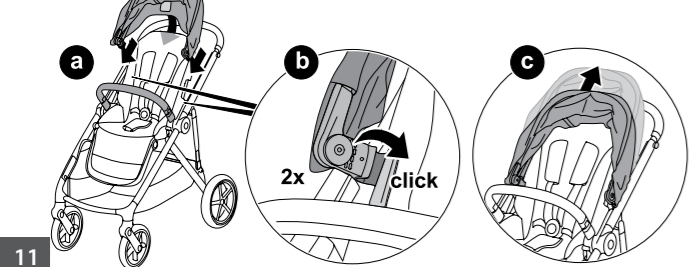

11

Open the canopy

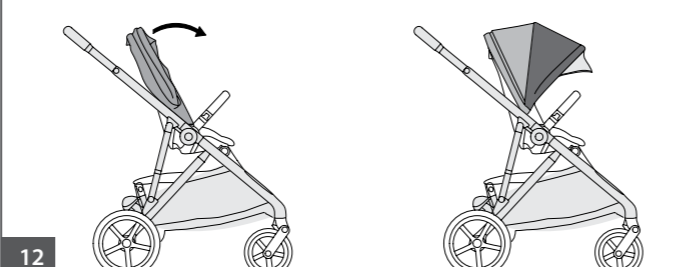

12

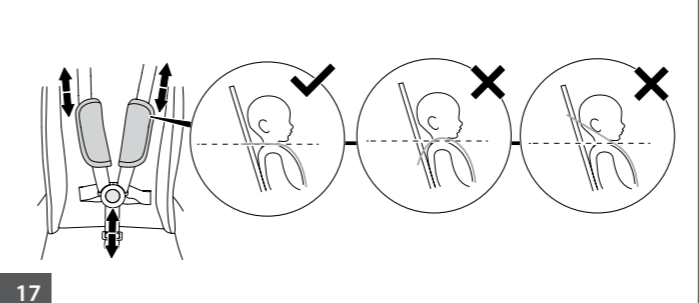

17

Adjust the seat position

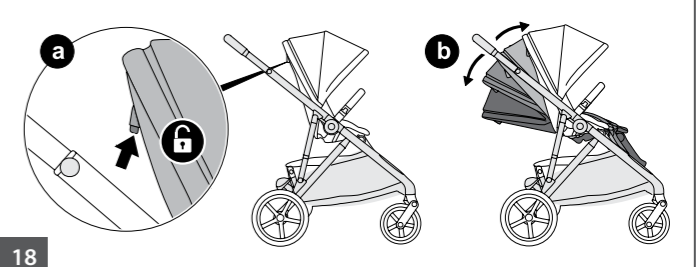

18

Adjust the foot rest

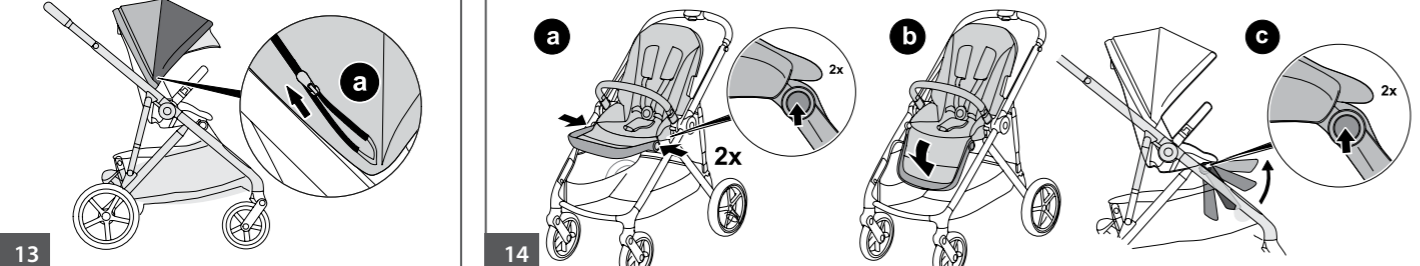

14

Adjust the handle bar

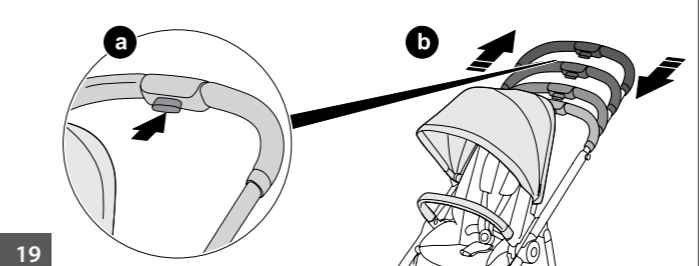

19

Double model adaptor

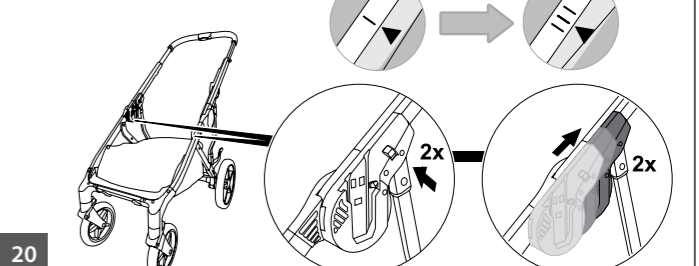

20

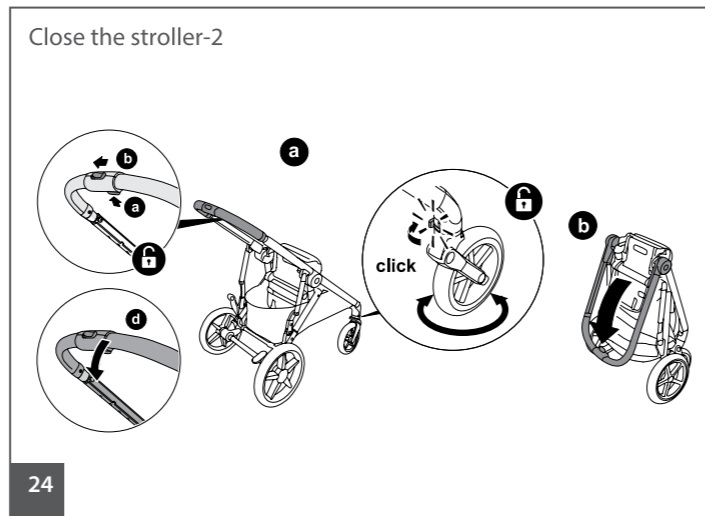
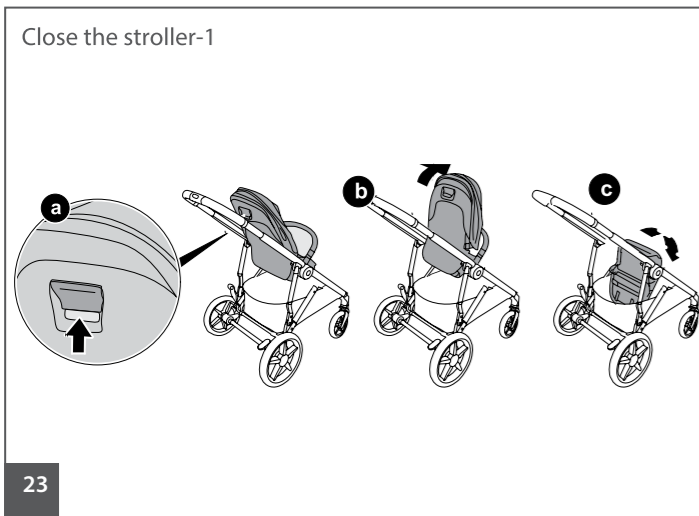
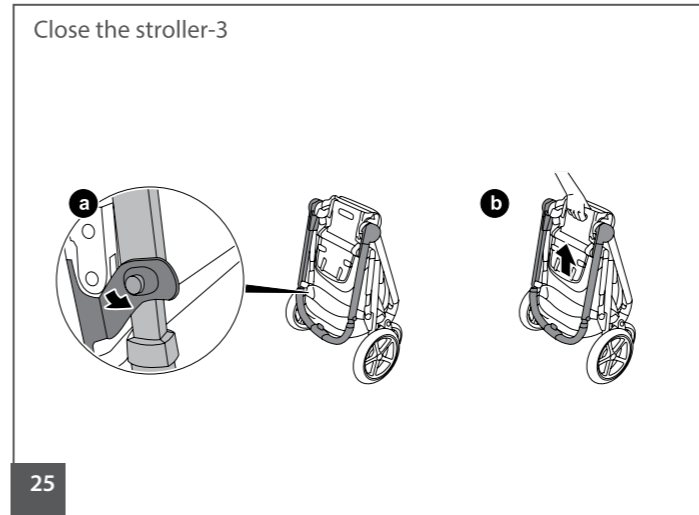
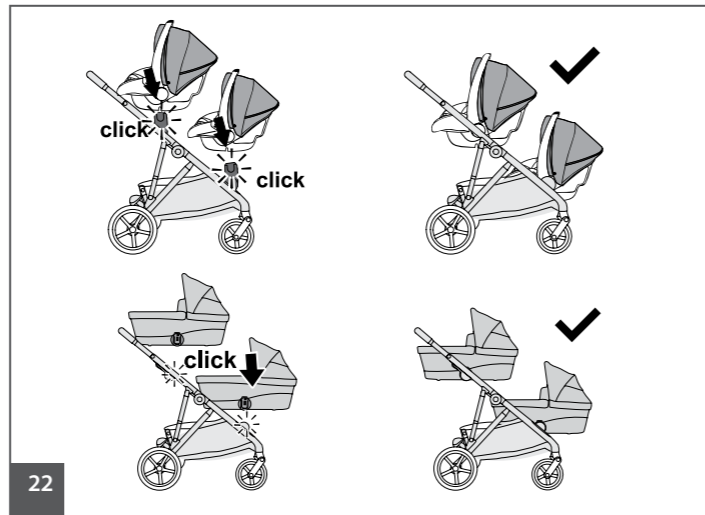
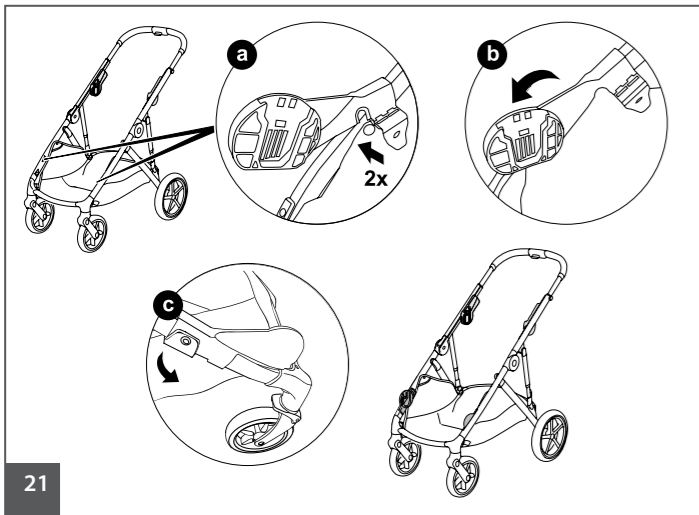



PRZED PRZYSTĄPIENIEM DO UŻYTKOWANIA PRODUKTU PRZECZYTAJ INSTRUKCJĘ I ZACHOWAJ JĄ NA PÓŹNIEJ.

OSTRZEŻENIE

OSTRZEŻENIE: Nigdy nie zostawiaj swojego dziecka bez opieki.

OSTRZEŻENIE: Nie pozwalaj dziecku bawić się niniejszym wyrobem.

UWAGA: Urządzenie do parkowania powinno być włączone, gdy wkłada się i wyjmuje dziecko.

OSTRZEŻENIE: Używać szelek, gdy dziecko zacznie samodzielnie siadać.

OSTRZEŻENIE: Nie stosować dodatkowego materacyka w wyrobie.

OSTRZEŻENIE: Przed rozpoczęciem użytkowania wózka upewnij się, że mechanizmy składania zostały zablokowane.

OSTRZEŻENIE: Zawsze używać paska krokowego w połączeniu z paskiem biodrowym.

OSTRZEŻENIE: Każde obciążenie zawieszane na prowadnicy wózka narusza jego stabilność.

OSTRZEŻENIE: Produkt nie jest przeznaczony do jazdy na rolnkach ani do biegania.

OSTRZEŻENIE: Wózek przeznaczony jest dla dzieci do wagi 22 kg.

OSTRZEŻENIE: Nie pozostawiać wózka z dzieckiem na powierzchni pochyłej, nawet jeśli hamulec został zablokowany.

OSTRZEŻENIE: Nie używać wózka, jeśli jakkolwiek jego element został uszkodzony.

OSTRZEŻENIE: Podczas czynności składania i rozkładania wózka, należy upewnić się, że dziecko znajduje się w bezpiecznej odległości.

OSTRZEŻENIE: Dokonując regulacji należy upewnić się, że części ruchome produktu nie stykają się z częściami ciała dziecka.

OSTRZEŻENIE: Zawsze należy blokować hamulec podczas postoju.

OSTRZEŻENIE: Maksymalne obciążenie

koszyka wynosi 3 kg.

OSTRZEŻENIE: Maksymalne obciążenie torby wynosi 2 kg.

OSTRZEŻENIE: Każda torba lub inne obciążenie zawieszane na prowadnicy wózka wpływa na jego stabilność.

OSTRZEŻENIE: W produkcie powinny być zastosowane wyłącznie oryginalne części, zatwierdzone przez producenta.

KONSERWACJA

Wózek wymaga okresowej konserwacji. Ze względu na jego przeznaczenie (użytkowanie na zewnątrz przy różnych warunkach atmosferycznych i na różnych nawierzchniach) przestrzeganie poniższych warunków konserwacji jest czynnikiem niezbędnym do jego prawidłowego funkcjonowania.

1. Metalowe elementy można czyścić wilgotną szmatką z użyciem delikatnego środka detergentu. Po czyszczeniu należy wytrzeć produkt do sucha aby zapobiec korozji.
2. Tapicerkę można czyścić wilgotną szmatką z użyciem delikatnego środka piorącego. Po czyszczeniu produkt należy wysuszyć wieszając tapicerkę w miejscu, gdzie nie jest narażona na długotrwałe działanie promieni słonecznych lub pozostawić rozłożony w miejscu, gdzie jest dobra wentylacja.
3. Nie należy prać elementów tapicerki w pralce, wirować mechanicznie ani długotrwałe namaczać ze względu na zastosowanie elementów konstrukcyjnych (usztynienia, wzmocnienia, wypełnienia).
4. Nie należy używać wybielacza. Używać wolno jedynie delikatnych detergentów.

5. Jeśli produkt uległ zmoczeniu, należy wytrzeć metalowe elementy do sucha i pozostawić rozłożony do całkowitego wyschnięcia w miejscu o dobrej wentylacji.

6. Nie należy narażać produktu na długotrwałe działanie promieni słonecznych, ponieważ tapicerka oraz plastikowe elementy mogą ulec odbarwieniu lub uszkodzeniu.

7. Części ruchome należy okresowo konserwować używając szybko odparowujących środków czyszcząco-smarujących typu WD-40.

8. Należy regularnie sprawdzać ustawienie pasów bezpieczeństwa i innych elementów posiadających możliwość regulacji.

9. Należy regularnie czyścić koła, hamulce i elementy zawieszenia z piasku, soli i innych zabrudzeń. Nie należy używać smaru w miejscach, do których może dostać się piach.

10. Unikaj kontaktu ze słoną wodą (woda morska, morska bryza, sól drogową), aby uniknąć korozji.

11. Dopuszczalny przedział temperatur użytkowania wózka: od -5 do +35 °C.

WARUNKI GWARANCJI

1. EURO-CART SP. Z O.O. udziela gwarancji na zakupiony przez Państwa produkt na okres 24 miesięcy od daty zakupu.
2. Reklamacje należy zgłaszać w punkcie sprzedaży, w którym produkt został zakupiony.
3. Warunkiem niezbędnym do rozpatrzenia reklamacji jest przedstawienie prawidłowo wypełnionej karty gwarancyjnej, która znajduje się na końcu tej instrukcji obsługi, wraz z dowodem zakupu.
4. Wady fizyczne produktu ujawnione w okresie gwarancji będą usuwane

bezpłatnie w terminie 14 dni od daty dostarczenia produktu za pośrednictwem sprzedawcy do siedziby EURO-CART SP. Z O.O..

5. Napraw dokonuje EURO-CART SP. Z O.O. lub jednostka usługowa, o której informuje sprzedawca.

6. Gwarancja nie obejmuje:

- Uszkodzeń powstałych z winy użytkownika,
- Uszkodzeń powstałych w wyniku niestosowania się do zaleceń, ostrzeżeń i ograniczeń znajdujących się w instrukcji obsługi oraz na elementach produktu,
- Elementów eksploatacyjnych naturalnie zużywających się w trakcie eksploatacji takich jak: opony, łańki, bieżnik kół, materiały stosowane na uchwytach, struktura i kolor tkanin i tworzyw narażonych na tarcie, tuleje w kołach, nadruki,

• Uszkodzeń powstałych w wyniku niestosowania się do warunków konserwacji np.: korozji, zmiany koloru tapicerki lub elementów plastikowych w wyniku długotrwałego działania promieni słonecznych, uszkodzeń elementów plastikowych lub tapicerki w wyniku długotrwałego działania promieni słonecznych lub zbyt wysokich temperatur, luzów, odgłosów takich jak skrzypienie/piszczanie, uszkodzeń mechanizmów w wyniku zabrudzeń,

• Uszkodzeń powstałych w wyniku napraw dokonywanych przez osoby nieupoważnione,

• Odchylenia się od pionu pojedynczych kół pod wpływem obciążenia (jest to normalna cecha tego typu konstrukcji),

• Uszkodzeń i zabrudzeń powstałych w wyniku nieprawidłowego spakowania produktu na czas przesyłki kurierskiej (w przypadku zakupu wysyłkowego). Produkt należy spakować w oryginalny karton lub zamiennik dopasowany do

gabarytów produktu tak, aby nie było zbędnego luzu i aby żaden element nie wystawał ani nie wyrzusał kartonu.

7. Okres gwarancji ulega przedłużeniu o czas trwania naprawy w serwisie EURO-CART SP. Z O.O..

8. Sposób naprawy ustala udzielający gwarancji.

9. Reklamowany produkt należy przekazać w stanie czystym.

10. Gwarancja obejmuje terytorium Unii Europejskiej.

11. Gwarancja na sprzedany towar konsumpcyjny nie wyłącza, ani nie zawieszają uprawnień kupującego wynikających z niezgodności towaru z umową.

INSTRUKCJA OBSŁUGI

KONFIGURACJA WÓZKA

Ten wózek jest przeznaczony do przewożenia jednego dziecka lub dwójki dzieci. Posiada wiele możliwości konfiguracji w zależności od ilości dzieci i ich wagi. Zapoznaj się z tabelą konfiguracji przed rozpoczęciem użytkowania (rys. 1, 2).

MONTAŻ I DEMONTAŻ KÓŁ

Wepnij osie kół w otwory znajdujące się w przednim i tylnym zawieszeniu (rys. 3). Upewnij się, że koła są prawidłowo zablokowane pociągając je w przeciwnym kierunku.

Aby koła zdemontować wciśnij przyciski wskazane strzałkami i wysuń osie z otworów (rys. 4).

ROZKŁADANIE STELAŻA

Odblokuj zabezpieczenie (rys. 5a) i pociągnij prowadnicę wózka w górę aż do całkowitego rozłożenia i zablokowania się stelaża (rys. 5b, 5c, 5d).

SYSTEM OBROTOWYCH KÓŁ PRZEDNICH

Wózek posiada obrotowe przednie koła z

blokadą do jazdy prosto. Aby koła mogły się obracać, przesun w prawo dźwignię znajdującą się w tylnej części koła. Aby koła zablokować przesun dźwignię w lewo (rys. 6).

HAMULEC POSTOJOWY

Aby zablokować hamulec, wciśnij tylną część jego stopki. Aby hamulec odblokować wciśnij przednią część stopki (rys. 7). Hamulca należy używać po całkowitym zatrzymaniu wózka.

MONTAŻ SIEDZISKA

Zamontuj siedzisko na stelażu wpinając jego adaptery w zaczepy znajdujące się w stelażu (rys. 8a). Rozłóż siedzisko w kierunku wskazanym strzałkami (rys. 8b, 8c).

Aby zdemontować siedzisko, wciśnij przyciski znajdujące się na adapterach i pociągnij siedzisko w górę (rys. 9). Siedzisko można zamontować przodem lub tyłem do kierunku jazdy (rys. 10).

MONTAŻ BUDKI PRZECIWSŁONECZNEJ

Wepnij zaczepy budki przeciwslonecznej w stelaż siedziska (rys. 11a, 11b). Aby zdemontować budkę pociągnij ją w górę wzdłuż stelaża siedziska (rys. 11c).

Rozłóż budkę przeciwsloneczną (rys. 12). Budka posiada dodatkową sekcję. Aby ją otworzyć rozepnij suwak (rys. 13).

REGULACJA PODNÓŻKA

Siedzisko posiada regulowany podnóżek. Aby dokonać regulacji, wciśnij równocześnie okrągłe przyciski znajdujące się po obu stronach podnóżka (rys. 14).

MONTAŻ BARIERKI BEZPIECZEŃSTWA

Wepnij zaczepy barierki w uchwyty znajdujące się w siedzisku wózka. Aby zdemontować barierkę wciśnij przyciski znajdujące się przy zaczepach barierki. Barierkę można zdemontować z jednej strony i odchylić w bok (rys. 15)

UWAGA: Barierka nie zastępuje pięciopunktowych pasów bezpieczeństwa. Jest ona wyłącznie dodatkowym

zabezpieczeniem.

PASY BEZPIECZEŃSTWA

Siedzisko wyposażone jest w pięciopunktowe pasy bezpieczeństwa. Aby zapiąć pasy połącz klamry pasów naramiennych z klamrami pasów biodrowych i następnie wepnij je w centralną klamrę (rys. 16).

Dopasuj długość oraz wysokość pasów do wzrostu dziecka (rys. 17). Pasy powinny ściśle przylegać do dziecka.

Aby rozpiąć pasy, wciśnij przycisk znajdujący się na centralnej klamrze.

UWAGA: Zawsze używaj pasów bezpieczeństwa.

REGULACJA OPARCIA

Oparcie można ustawić w 3 różnych pozycjach. Pociągnij za dźwignię znajdującą się w tylnej części oparcia i ustaw żądaną pozycję (rys. 18).

REGULACJA RĄCZKI WÓZKA

Rączka posiada teleskopową regulację wysokości. Aby dokonać regulacji, wciśnij przycisk znajdujący się w środku rączki (rys. 19).

MONTAŻ MODUŁU DLA DRUGIEGO DZIECKA

Ustaw główny adapter w pozycji „II” lub „III” kierując się tabelą konfiguracji wózka (rys. 1). W tym celu wciśnij przyciski znajdujące się na adapterach i przesun adaptery w górę (rys. 20).

Zamontuj adapter drugiego modułu w przedniej części stelaża wózka dziecięcego w wyznaczonym miejscu. Adapter posiada specjalne wycięcie, które należy nałożyć na bolec zamontowany w stelażu. Dociśnij adapter do stelaża i zabezpiecz zaciskając specjalny klips (rys. 21). Upewnij się, że adapter jest prawidłowo zamontowany przed montażem drugiego modułu. Poruszaj nim na boki i upewnij się, że nie przesuwa się ani w górę ani w dół na stelażu wózka.

Teraz możesz zamontować drugie

siedzisko, gondolę lub adaptery fotelika samochodowego (rys. 22).

SKŁADANIE WÓZKA

Pociągnij za dźwignię w tylnej części oparcia i pchnij oparcie w przód tak, żeby obróciło się w dół (rys. 23). Ustaw rączkę wózka w najniższej pozycji. Odblokuj przednie koła, tak, żeby mogły się obracać. Następnie przesun w bok kciukiem mały przycisk zabezpieczający znajdujący się na mechanizmie składania, przytrzymaj go i równocześnie wciśnij duży przycisk. Pchnij rączkę wózka w dół aż do całkowitego złożenia wózka (rys. 24). Wózek posiada blokadę, która ułatwia przenoszenie oraz uchwyt do przenoszenia (rys. 25).



BEFORE USE READ CAREFULLY THIS MANUAL AND KEEP IT FOR FUTURE.

WARNING

WARNING: Leaving the baby without supervision may cause a danger

WARNING: Use the braces when the baby begins to sit at his own.

WARNING: Do not use an additional mattress in the product.

WARNING: Before use make sure that the assembling mechanisms are locked.

WARNING: Always use the crotch belt together with the hip belt.

WARNING: Every item hanging on the handle affects its stability.

WARNING: This product is not designated to go rollerblades or to run.

WARNING: This stroller is designated for the babies weighting up to 22 kg

WARNING: Do not leave the stroller with a baby on the slope, even if the brake is locked.

WARNING: Do not use the stroller, if any component is damaged.

WARNING: During the assembling and disassembling the stroller, make sure that the baby is at the safe distance.

WARNING: Making any adjustments, make sure that the movable parts are not close to the baby's body.

WARNING: Always lock the brake when making a stops.

WARNING: Maximum load of basket is 3 kg.

WARNING: Maximum load of bag is 2 kg.

WARNING: Every bag, or other items hanging on the handle affect its stability.

WARNING: Only the original parts, confirmed by the producer should be used in this product.

WARNING: Driving on the pavement, or any

other step, the front axle should be lifted.

WARNING: Do not drive the stroller through the stairs.

WARNING: The stroller should be kept away from babies.

ASSEMBLY AND MAINTENANCE

The stroller requires periodic maintenance.

On account of its designated use (outdoor use in all atmospheric conditions and over different surfaces), observing the following maintenance guidelines is necessary for its correct functioning.

1. Metal elements may be cleaned using a damp cloth with mild detergent. Once cleaned wipe dry to prevent corrosion.
2. The upholstery may be cleaned using a damp cloth with mild washing agent. Once cleaned, the upholstery should be dried by hanging in a place not exposed to prolonged sunlight or leave spread out in a well ventilated place.
3. Do not wash upholstery in a washing machine, do not tumble dry or soak for long periods due to the structural elements used (stiffeners, reinforcements, filling).
4. Do not use bleach. Use mild detergents only.
5. If product becomes wet, wipe dry metal elements and leave unfolded until completely dry in a well ventilated place.
6. Do not expose the product to sunlight for prolonged periods as the upholstery and plastic elements may become discoloured or damaged.
7. Moving parts should be periodically treated with fast evaporating cleaning and lubricating agents such as WD-40.

8. Safety belts and other adjustable elements should be checked regularly.
9. Sand, salt and other contaminants should be removed from wheels, breaks and suspension regularly. Do not use lubricant in places exposed to sand ingress.
10. Avoid contact with salt water (seawater, sea breeze, road salt) in order to prevent corrosion.
11. Stroller functional temperature range: from -5 to +35 °C.

WARRANTY CONDITION

1. EURO-CART SP. Z O.O. grants a warranty for the product you purchased for a period of 24 months from the purchase date.
2. All complaints should be reported to the seller of the product.
3. In order for a complaint to be processed a correctly completed warranty card found at the back of these instructions together with proof of purchase have to be presented.
4. The product's physical defects which come to light during the warranty period shall be remedied free of charge within 14 days of the product being delivered via the seller to EURO-CART SP. Z O.O.
5. All repairs shall be performed by EURO-CART SP. Z O.O. or a service point as advised by the seller.
6. The warranty does not cover:
 - Damage occurred for reasons attributable to the user,
 - Damage occurred as a result of failure to observe recommendations, warnings and restrictions found in the user manual and on product elements,
 - Consumables subject to natural wear and tear during normal usage such as: tyres, inner tubes, tread, materials used on handles, structure and colour of

fabrics and materials subject to friction, sleeves in wheels, axels, prints,

- Damage occurred as a result of failure to observe maintenance guidelines such as: corrosion, changed upholstery or plastic elements colour as a result of prolonged exposure to sunlight, damage to plastic elements of upholstery as a result of prolonged exposure to sunlight or excessive temperatures, excessive play, squeaking / creaking noises, damage to mechanism due to contamination,
 - Damage occurred due to repairs being carried out by unauthorised persons,
 - Single wheels being pushed into a vertical position as a result of loading (this is normal),
 - Damage and soiling occurred due to the product being incorrectly packaged for shipment by courier (for internet purchases),
7. The warranty period shall be extended by the repair time at EURO-CART SP. Z O.O.
 8. The repair method shall be determined by the guarantor,
 9. The product subject to a complaint should be provided clean,
 10. The warranty is valid within the European Union,
 11. The consumer goods warranty does not exclude or suspend the purchaser's rights stemming from goods non-compliance with the agreement.

OPERATION MANUAL

PUSHCHAIR CONFIGURATION

This pushchair is designed to carry one child or two children. It has many configuration options depending on the number of children and their weight. Consult the configuration table before use (figs. 1, 2).

MOUNTING AND DISMOUNTING THE WHEELS

Clip the wheel axles into the holes located in the front and rear suspension (fig. 3). Make sure that the wheels are correctly locked by pulling them in the opposite direction.

To remove the wheels, press the buttons indicated by the arrows and pull the axles out of the holes (fig. 4).

UNFOLDING THE FRAME OF THE PUSHCHAIR
Unlock the safety catch (fig. 5a) and pull the pushchair bar upwards until the frame is fully unfolded and locked (fig. 5b, 5c, 5d).

FRONT SWIVEL WHEEL SYSTEM

The pushchair has swivel front wheels with a locking system for straight travel. To rotate the wheels, push the lever on the back of the wheel to the right. To lock the wheels move the lever to the left (fig. 6).

PARKING BRAKE

To lock the brake, depress the rear part of the brake foot. To unlock the brake press the front part of its foot (fig. 7). Use the brake when the wheelchair has come to a complete stop.

MOUNTING THE SEAT

Mount the seat on the frame by inserting the seat adaptors in the hooks on the frame (fig. 8a). Unfold the seat in the direction of the arrows (fig. 8b, 8c).

To remove the seat, push the buttons on the adaptors and pull the seat upwards (fig. 9). The seat can be fitted forwards or backwards

(fig. 10).

FITTING THE SUN CANOPY

Clip the catches of the sun canopy into the frame of the seat (fig. 11a, 11b). To remove the sun canopy pull it upwards along the seat frame (fig. 11c).

Unfold the sun canopy (fig. 12). The canopy has an extra section. To open it, undo the zip (fig. 13).

ADJUSTING THE FOOTREST

The seat has an adjustable footrest. To make the adjustment, press the round buttons on both sides of the footrest at the same time (fig. 14).

FITTING THE BUMPER BAR

Clip the railing hooks into the holders located on the seat of the pushchair. To remove the safety bar, press the buttons next to the safety bar clamps. The barrier can be removed from one side and tilted to the side (fig. 15).

NOTE: The barrier bar does not replace the five-point seat belt. It is only an additional safety feature.

SAFETY BELTS

The seat is fitted with five-point seat belts. To fasten the belts, connect the shoulder belt buckles to the lap belt buckles and then push them into the central buckle (fig. 16).

Adjust the length and height of the belts to suit your child's height (Figure 17). The harness should fit snugly around the child.

To release the harness, press the button on the central buckle.

NOTE: Always use the seat belts.

BACKREST ADJUSTMENT

The backrest can be adjusted in 3 different positions. Pull the lever at the back of the backrest and adjust to the desired position (fig. 18).

ADJUSTING THE PUSHCHAIR HANDLE

The handle of the pushchair has a telescopic height adjustment. To adjust, press the button in the middle of the handle (fig. 19).

FITTING THE 2ND CHILD MODULE

Set the main adapter in position 'II' or 'III' following the baby pram configuration table (fig. 1). To do this, press the buttons on the adaptors and move the adaptors upwards (fig. 20).

Mount the adapter of the second module in the front part of the frame of the pushchair in the designated place. The adaptor has a special cut-out to be placed on the pin mounted on the frame. Press the adapter onto the frame and secure by tightening the special clip (fig. 21). Make sure that the adapter is correctly installed before mounting the second module. Move it from side to side and make sure it does not move up or down on the frame of the pushchair. You can now fit the second seat, carrycot or car seat adaptors (fig. 22).

FOLDING THE PUSHCHAIR

Pull the lever at the back of the backrest and push the backrest forward so that it rotates downwards (fig. 23). Set the handle of the pushchair in the lowest position. Unlock the front wheels so that they can turn. Then push the small safety button on the folding mechanism sideways with your thumb, hold it down and press the large button at the same time. Push the handle of the pushchair downwards until the pushchair is completely folded (fig. 24). The pushchair has a locking mechanism to make it easy to carry and a carrying handle (fig. 25).



ПЕРЕД НАЧАЛОМ ЭКСПЛУАТАЦИИ ИЗДЕЛИЯ ПРОЧИТАЙТЕ НАСТОЯЩЕЕ РУКОВОДСТВО И СОХРАНИТЕ ЕГО.

ПРЕДУПРЕЖДЕНИЕ

ПРЕДОСТЕРЕЖЕНИЕ: Оставление ребенка без надзора может угрожать опасностью.

ПРЕДОСТЕРЕЖЕНИЕ: Использовать подтяжки, когда ребенок начнет самостоятельно сидеть.

ПРЕДОСТЕРЕЖЕНИЕ: Не применять в изделии дополнительный матрац.

ПРЕДОСТЕРЕЖЕНИЕ: Перед началом эксплуатации коляски убедитесь, что механизмы складывания заблокированы.

ПРЕДОСТЕРЕЖЕНИЕ: Всегда использовать прожечный пояс вместе с бедренником.

ПРЕДОСТЕРЕЖЕНИЕ: Каждая нагрузка, привешенная на проводке коляски, нарушает ее стабильность.

ПРЕДОСТЕРЕЖЕНИЕ: Изделие не предназначено для катания на роликах и бега.

ПРЕДОСТЕРЕЖЕНИЕ: Коляска предназначена для детей в весом до 22 кг.

ПРЕДОСТЕРЕЖЕНИЕ: Не оставлять коляски с ребенком на уклонной поверхности, даже если заблокирован тормоз.

ПРЕДОСТЕРЕЖЕНИЕ: Не пользоваться коляской, если какой-либо элемент поврежден.

ПРЕДОСТЕРЕЖЕНИЕ: При складывании и раскладывании коляски следует убедиться в том, что ребенок находится на безопасном расстоянии.

ПРЕДОСТЕРЕЖЕНИЕ: Производя регулировку, следует убедиться, что подвижные элементы не касаются тела ребенка.

ПРЕДОСТЕРЕЖЕНИЕ: Всегда нужно блокировать стояночный тормоз.

ПРЕДОСТЕРЕЖЕНИЕ: Максимальная

нагрузка корзины составляет 3 кг.

ПРЕДОСТЕРЕЖЕНИЕ: Максимальная нагрузка сумки составляет 2 кг.

ПРЕДОСТЕРЕЖЕНИЕ: Каждая сумка или другая нагрузка, привешенные на проводке коляски, влияют на ее стабильность.

ПРЕДОСТЕРЕЖЕНИЕ: В изделии должны применяться исключительно оригинальные, утвержденные производителем, части.

ПРЕДОСТЕРЕЖЕНИЕ: Въезжая на бордюр или другой ступень, следует приподнести переднюю часть коляски.

ПРЕДОСТЕРЕЖЕНИЕ: Не съезжать коляской по лестнице.

ПРЕДОСТЕРЕЖЕНИЕ: Коляску следует хранить в месте недоступном для детей.

КОНСЕРВАЦИЯ

Коляска требует периодического проведения технического осмотра.

В связи с его назначением (пользование снаружи при разных атмосферных условиях и на разных дорожных покрытиях), соблюдение нижеприведенных правил технического осмотра является необходимым фактором для его правильного функционирования.

1. Металлические элементы можно чистить влажной тряпочкой с использованием мягкого deterгента. После очистки следует вытереть изделие насухо, чтобы предотвратить возникновение коррозии.

2. Обивку можно очищать влажной тряпочкой с использованием деликатного моющего средства. После очистки продукт следует высушить, подвесив обивку в месте, которое не поддается длительному действию

солнечных лучей, или оставить разложенным в месте, где имеется хорошая вентиляция.

3. Не следует стирать элементы обивки в стиральной машине, крутить механическим способом, ни выполнять долговременное намачивание в связи с применением конструкционных элементов (придание жесткости, подкрепление, наполнение).

4. Не следует применять отбеливатели. Можно применять только мягкие deterгенты.

5. Если продукт подвернулся смачиванию, следует вытереть металлические элементы насухо и оставить разложенным до полного высыхания на месте с хорошей вентиляцией.

6. Не следует подвергать продукт длительному действию солнечных лучей, поскольку обивка и пластмассовые элементы могут подвернуться обесцвечиванию или повреждению.

7. Следует периодически проводить технический осмотр подвижных частей, применяя быстро испаряющиеся средства типа WD-40, производящие чистку и смазку.

8. Следует систематически проверять установку ремней безопасности и других элементов, которые имеют возможность регулировки.

9. Следует регулярно очищать колеса, тормоз и элементы, на которые попали песок, соль и другие загрязнения. Не следует применять масло в тех местах, на которые может попасть песок.

10. Избегать контакта с соленой водой (морская вода, морской бриз, дорожная соль), чтобы не допустить возникновение коррозии.

11. Допустимый диапазон температур пользования коляски: от -5°C до +35°C.

УСЛОВИЯ ГАРАНТИИ

1. EURO-CART SP. Z O.O. предоставляет гарантию на закупленный продукт на

период 24 месяцев от даты покупки.

2. Рекламацию следует предъявлять в пункте продажи, в котором был закуплен продукт.

3. Необходимым условием для рассмотрения рекламации является представление правильно заполненной гарантийной карточки, которая находится в конце этой инструкции по обслуживанию, вместе с удостоверением покупки.

4. Физические дефекты продукта, обнаруженные в период гарантии, будут ликвидированы бесплатно в срок 14 дней от даты доставки продукта при посредничестве продавца по местонахождению EURO-CART SP. Z O.O..

5. Ремонты выполняет фирма EURO-CART SP. Z O.O. или пункт бытового обслуживания, о котором информирует продавец.

6. Гарантия не распространяется на:

- Повреждения, которые возникли по вине потребителя;
- Повреждения, которые возникли в результате невыполнения рекомендаций, предостережений и ограничений, которые находятся в инструкции по обслуживанию, а также на элементах продукта;

- Повреждения эксплуатационных элементов, естественно изнашивающихся в процессе эксплуатации, таких как: покрышки, камеры, протекторы колес, материалы, которые применяются на рукоятках, структура, цвет тканей и материалов, которые поддаются трению, втулки в колесах, оси, надписи;
- Повреждения, которые возникли в результате несоблюдения правил технического осмотра, например: коррозия, изменение цвета обивки или пластмассовых элементов в результате длительного действия

солнечных лучей, повреждения пластмассовых элементов или обивки в результате длительного действия солнечных лучей или очень высоких температур, зазоры, отзвуки, такие как скрипение/ пищание, повреждения механизмов в результате загрязнений;

- Повреждения, возникшие в результате ремонтов, которые выполнялись не уполномоченными лицами;
- Отклонения от вертикали отдельных колес под воздействием нагрузки (это нормальное свойство конструкции такого типа);
- Повреждения и загрязнения, которые возникли в результате неправильной упаковки продукта на время курьерской пересылки (в случае рассылочной закупки).

7. Период гарантии продлевается на время выполнения ремонта на пункте сервисного обслуживания EURO-CART SP. Z O.O..

8. Способ ремонта определяет учреждение, которое предоставляет гарантию.

9. Продукт, на который предъявляется рекламация, следует передавать в чистом состоянии.

10. Гарантия распространяется на территорию России.

11. Гарантия на проданный потребительский товар не исключает, ни не приостанавливает действия полномочий покупателя, возникающих вследствие некондиционности товара.

РУКОВОДСТВО ПО ЭКСПЛУАТАЦИИ

КОНФИГУРАЦИЯ КОЛЯСКИ

Эта коляска предназначена для перевозки одного ребенка или двух детей. Она имеет множество вариантов конфигурации в зависимости от количества детей и их веса. Перед использованием ознакомьтесь с

таблицей конфигураций (рис. 1, 2).

МОНТАЖ И ДЕМОНТАЖ КОЛЕС

Вставьте оси колес в отверстия, расположенные в передней и задней подвеске (рис. 3). Убедитесь, что колеса правильно зафиксированы, потянув их в обратном направлении.

Чтобы снять колеса, нажмите на кнопки, указанные стрелками, и вытащите оси из отверстий (рис. 4).

РАСКЛАДЫВАНИЕ РАМЫ КОЛЯСКИ

Разблокируйте фиксатор (рис. 5a) и потяните перекладину коляски вверх до полного раскладывания и фиксации рамы (рис. 5b, 5c, 5d).

СИСТЕМА ПОВОРОТНЫХ ПЕРЕДНИХ КОЛЕС

Коляска оснащена поворотными передними колесами с системой блокировки для движения по прямой.

Чтобы заставить колеса вращаться, сдвиньте рычаг в задней части колеса вправо. Чтобы заблокировать колеса, переместите рычаг влево (рис. 6).

СТОЯНОЧНЫЙ ТОРМОЗ

Чтобы заблокировать тормоз, нажмите на заднюю часть тормозной лапки. Чтобы разблокировать тормоз, нажмите на переднюю часть его лапки (рис. 7).

Используйте тормоз, когда кресло-коляска полностью остановится.

УСТАНОВКА СИДЕНЬЯ

Установите сиденье на раму, вставив адаптеры сиденья в крючки на раме (рис. 8a). Разложите сиденье в направлении, указанном стрелками (рис. 8b, 8c).

Чтобы снять сиденье, нажмите на кнопки на адаптерах и потяните сиденье вверх (рис. 9). Сиденье можно установить вперед или назад (рис. 10).

УСТАНОВКА СОЛНЕЦАЗАЩИТНОГО КОЗЫРЬКА

Зацепите защелку солнцезащитного козырька за каркас сиденья (рис. 11a, 11b).

Чтобы снять солнцезащитный козырек, потяните его вверх вдоль рамы сиденья (рис. 11c).

Разверните солнцезащитный козырек (рис. 12). У козырька есть дополнительная секция. Чтобы открыть ее, расстегните молнию (рис. 13).

РЕГУЛИРОВКА ПОДНОЖКИ

Сиденье оснащено регулируемой подножкой. Чтобы отрегулировать ее, одновременно нажмите на круглые кнопки с обеих сторон подножки (рис. 14).

УСТАНОВКА БАРЬЕРА БЕЗОПАСНОСТИ

Вставьте крючки барьера безопасности в держатели, расположенные на сиденье коляски. Чтобы снять барьер безопасности, нажмите на кнопки рядом с зажимами барьера безопасности. Барьер можно снять с одной стороны и наклонить в сторону (рис. 15).

ПРИМЕЧАНИЕ: Барьерная планка не заменяет пятиточечный ремень безопасности. Это лишь дополнительное средство безопасности.

РЕМНИ БЕЗОПАСНОСТИ
Сиденье оснащено пятиточечными ремнями безопасности. Чтобы пристегнуться ремни, соедините пряжки плечевых ремней с пряжками поясных ремней, а затем вставьте их в центральную пряжку (рис. 16).

Отрегулируйте длину и высоту ремней в соответствии с ростом вашего ребенка (рис. 17). Ремни должны плотно облегать ребенка.

Чтобы отстегнуть ремни, нажмите кнопку на центральной пряжке.

ПРИМЕЧАНИЕ: Всегда пользуйтесь ремнями безопасности.

РЕГУЛИРОВКА СПИНКИ
Спинку сиденья можно отрегулировать в 3 различных положениях. Потяните за рычаг в задней части спинки и установите

нужное положение (рис. 18).

РЕГУЛИРОВКА РУЧКИ КОЛЯСКИ

Ручка коляски имеет телескопическую регулировку высоты. Для регулировки нажмите на кнопку, расположенную в середине ручки (рис. 19).

УСТАНОВКА 2-ГО ДЕТСКОГО МОДУЛЯ

Установите основной адаптер в положение «I» или «II» в соответствии с таблицей конфигурации детской коляски (рис. 1). Для этого нажмите кнопки на адаптерах и переместите адаптеры вверх (рис. 20).

Установите адаптер второго модуля в переднюю часть рамы коляски в предназначенном для этого месте. Адаптер имеет специальный вырез для установки на штифт, установленный на раме. Прижмите адаптер к раме и зафиксируйте его, затянув специальный зажим (рис. 21). Перед установкой второго модуля убедитесь, что адаптер установлен правильно. Перемещайте его из стороны в сторону (рис. 21).

Перед установкой второго модуля убедитесь, что адаптер установлен правильно. Перемещайте его из стороны в сторону (рис. 21). Перед установкой второго модуля убедитесь, что адаптер установлен правильно. Перемещайте его из стороны в сторону (рис. 21).

Перед установкой второго модуля убедитесь, что адаптер установлен правильно. Перемещайте его из стороны в сторону (рис. 21).

Перед установкой второго модуля убедитесь, что адаптер установлен правильно. Перемещайте его из стороны в сторону (рис. 21).

Перед установкой второго модуля убедитесь, что адаптер установлен правильно. Перемещайте его из стороны в сторону (рис. 21).

Перед установкой второго модуля убедитесь, что адаптер установлен правильно. Перемещайте его из стороны в сторону (рис. 21).

СКЛАДЫВАНИЕ КОЛЯСКИ

Потяните за рычаг в задней части спинки и сдвиньте спинку вперед, чтобы она повернулась вниз (рис. 23). Установите ручку коляски в самое нижнее положение. Разблокируйте передние колеса, чтобы они могли вращаться. Затем нажмите большим пальцем на маленькую кнопку безопасности на механизме складывания в сторону, удерживайте ее и одновременно нажмите на большую кнопку. Нажимайте на ручку коляски вниз, пока коляска полностью не сложится (рис. 24). Коляска оснащена стопорным механизмом, облегчающим ее переноску, и ручкой для переноски (рис. 25).